

iElements

Bedienungsanleitung
Instruction Manual
Mode d'emploi
Istruzioni d'uso
Gebruikershandleiding
Brukerveiledning
Manual de instrucciones



sonoro

sonoro audio GmbH

Unter Goldschmied 6
50667 Köln
Germany

info@sonoro-audio.com
www.sonoro-audio.com

06/10

Der Hersteller arbeitet ständig an der Weiterentwicklung aller Typen und Modelle. Bitte haben Sie Verständnis dafür, dass deshalb jederzeit Änderungen des Lieferumfangs in Form, Ausstattung und Technik möglich sind. Aus den Angaben, Abbildungen und Beschreibungen dieser Bedienungsanleitung können daher keine Ansprüche hergeleitet werden.

Nachdruck, Vervielfältigung oder Übersetzung, auch auszugsweise, ist ohne schriftliche Genehmigung des Herstellers nicht gestattet.

Alle Rechte nach dem Gesetz über das Urheberrecht bleiben dem Hersteller ausdrücklich vorbehalten. Änderungen vorbehalten.

iPod® ist eine Handelsmarke der Apple Inc., registriert in den USA und anderen Ländern.

Apple ist nicht verantwortlich für die Funktionsweise dieses Geräts oder seine Übereinstimmung mit den Sicherheitsrichtlinien.

1. Vorbemerkungen	5
2. Sicherheitshinweise	5
2.1 Symbole in dieser Anleitung	5
2.2 Bestimmungsgemäße Verwendung	6
2.3 Kinder und Personen mit eingeschränkter Wahrnehmung	6
2.4 Spannungsversorgung	6
2.5 Batterien	7
2.6 Transport	7
2.7 Umgebungsbedingungen	7
2.8 Verwendung von Kopfhörern	8
2.9 Defekt	8
2.10 Reinigung	9
2.11 Entsorgung	9
3. Lieferumfang	10
4. Gerät auspacken und in Betrieb nehmen	10
4.1 Gerät auspacken	10
4.2 Batterie aktivieren	11
4.3 Spannungsversorgung herstellen	11
4.4 Antenne anschließen	12
4.5 Kopfhörer anschließen	13
5. Bedienelemente und Anschlüsse	14
6. Grundfunktionen einstellen	16
6.1 Einschalten	16
6.2 Ausschalten	16
6.3 Lautstärke	16
7. Radiobetrieb	17
7.1 Frequenzband wählen	17
7.2 Sender suchen	17
7.3 Sender speichern	17
7.4 Gespeicherte Sender wählen	18
8. Einstellungen	18
8.1 Uhrzeit	18
8.2 Alarm	19
8.3 Abschaltautomatik	20
8.4 Equalizer (Bass/Treble)	20
8.5 Dimmer	21
8.6 Ringbeleuchtung	21

Inhalt

9. Anschlüsse	21
9.1 Kopfhörer	21
9.2 Aux-In	22
9.3 Antennen	22
9.4 Diebstahlsicherung	22
9.5 Strom	23
9.6 iPod (eDock optional)	23
10. Fehlerbehebung	24
11. Technische Daten	25
12. Garantie	27

1. Vorbemerkungen

Vielen Dank, dass Sie sich für den Kauf eines sonoro iElements entschieden haben.

Diese Bedienungsanleitung vermittelt Ihnen alle Informationen für einen störungsfreien und sicheren Betrieb des Geräts.

- Lesen Sie diese Bedienungsanleitung vollständig durch, bevor Sie das Gerät verwenden.
- Bewahren Sie die Anleitung gut auf.
- Falls Sie das Gerät an Dritte weitergeben, geben Sie auch die Bedienungsanleitung mit.
- Die Nichtbeachtung dieser Anleitung kann zu schweren Verletzungen und Schäden am Gerät führen.
- Für Schäden, die aufgrund der Nichtbeachtung dieser Bedienungsanleitung entstehen, übernehmen wir keine Haftung.
- Beachten Sie insbesondere das Kapitel „Sicherheitshinweise“.

Die Abbildungen in dieser Bedienungsanleitung dienen der Veranschaulichung von Handlungen und stehen stets vor den Beschreibungen, auf die sie sich beziehen.

Wir wünschen Ihnen viel Freude mit dem Gerät!

2. Sicherheitshinweise

2.1 Symbole in dieser Anleitung

Wichtige Hinweise für Ihre Sicherheit sind besonders gekennzeichnet. Beachten Sie diese Hinweise unbedingt, um Unfälle und Schäden am Gerät zu vermeiden:



GEFAHR!

Warnt vor Gefahren für Ihre Gesundheit und zeigt mögliche Verletzungsrisiken auf.



WARNUNG!

Weist auf mögliche Gefährdungen für das Gerät oder andere Gegenstände hin.



HINWEIS!

Hebt Tipps und Informationen für Sie hervor.

2.2 Bestimmungsgemäße Verwendung

Das Gerät darf nur für den Privatgebrauch eingesetzt werden. Es ist für eine gewerbliche Nutzung nicht geeignet. Das Gerät ist ausschließlich für die folgenden Aufgaben bestimmt:

- Wiedergabe von Radiosendern
- Audio-Wiedergabe vom iPod®, Ladefunktion für den iPod®
- Audio-Wiedergabe für externe Geräte, die über AUX angeschlossen werden

Jede weitere Verwendung gilt als nicht bestimmungsgemäß und ist untersagt. Für Schäden aufgrund nicht bestimmungsgemäßer Verwendung übernehmen wir keine Haftung.

2.3 Kinder und Personen mit eingeschränkter Wahrnehmung

- Lassen Sie das Gerät nicht unbeaufsichtigt und verwenden Sie es nicht, wenn Kinder oder Personen, die die Gefahren nicht einschätzen können, in der Nähe sind.
- Personen (einschließlich Kinder), die aufgrund ihrer physischen, sensorischen oder geistigen Fähigkeiten oder ihrer Unerfahrenheit oder Unkenntnis nicht in der Lage sind, das Gerät sicher zu benutzen, dürfen dieses Gerät nicht ohne Aufsicht oder Anweisung durch eine verantwortliche Person benutzen. Bewahren Sie es unzugänglich auf.
- Verpackungsmaterialien dürfen nicht zum Spielen verwendet werden. Es besteht Erstickungsgefahr.

2.4 Spannungsversorgung

Das Gerät wird mit elektrischem Strom betrieben, daher besteht grundsätzlich die Gefahr eines elektrischen Schlags. Achten Sie deshalb besonders auf Folgendes:

- Fassen Sie den Netzstecker niemals mit nassen Händen an.
- Wenn Sie den Netzstecker aus der Netzsteckdose herausziehen wollen, ziehen Sie immer direkt am Netzstecker. Ziehen Sie niemals am Kabel, es könnte reißen.
- Stellen Sie sicher, dass stets ein ungehinderter Zugang zur verwendeten Netzsteckdose gewährleistet ist, damit der Netzstecker in Notsituationen sofort herausgezogen werden kann.
- Achten Sie darauf, dass das Netzkabel nicht geknickt, eingeklemmt oder überfahren wird. Verlegen Sie das Netzkabel so, dass es nicht zur Stolperfalle wird oder von Kindern erreicht werden kann.
- Verwenden Sie nur Verlängerungskabel, die für die Leistungsaufnahme des Geräts ausgelegt sind.
- Halten Sie das Gerät von Regen und Feuchtigkeit sowie von Wärmequellen fern.

- Betreiben Sie das Gerät nur, wenn die auf dem Typenschild des Geräts und des Netzsteckers angegebene elektrische Spannung mit der Spannung Ihrer Netzsteckdose übereinstimmt. Eine falsche Spannung kann das Gerät zerstören.
- Um eine Brandgefahr zu vermeiden, trennen Sie das Gerät vollständig vom Stromnetz, wenn Sie das Gerät längere Zeit nicht verwenden. Ziehen Sie dazu den Netzstecker aus der Netzsteckdose.

2.5 Batterien

- Entnehmen Sie die Batterien/Akkus aus dem Batteriefach, sobald sie entladen sind oder das Gerät voraussichtlich längere Zeit nicht benutzt wird.
- Werfen Sie die Batterien/Akkus nicht ins Feuer und setzen Sie sie niemals hohen Temperaturen aus.
- Versuchen Sie nicht, Batterien wieder aufzuladen. Versuchen Sie nicht, die Batterien/Akkus zu öffnen oder kurzzuschließen. Es besteht Explosionsgefahr.
- Flüssigkeit, die bei falscher Anwendung der Batterien austritt, kann zu Hautreizungen führen. Bei Kontakt die Flüssigkeit mit viel Wasser abspülen. Wenn die Flüssigkeit in die Augen gelangt, Augen nicht reiben, sondern sofort 10 min mit Wasser ausspülen und unverzüglich einen Arzt aufsuchen.

2.6 Transport

- Um eine Beschädigung des eingelegten Mediums zu vermeiden, entnehmen Sie dieses vor dem Transport/Versand aus dem Gerät.
- Verstauen Sie das Gerät während der Fahrt in einem Kfz so, dass die Insassen nicht gefährdet werden.
- Wenn Sie das Gerät versenden, verstauen Sie es in der Originalverpackung. Heben Sie dazu die Verpackung auf.

2.7 Umgebungsbedingungen

Der sichere Betrieb des Geräts setzt dem Gerät angemessene Umgebungsbedingungen voraus. Beachten Sie daher Folgendes:

- Schützen Sie das Gerät vor Witterungseinflüssen. Verwenden Sie es nie im Freien und stellen Sie es nie an Orten mit hoher Sonneneinstrahlung auf.
- Stellen Sie das Gerät nie auf oder in die unmittelbare Nähe von Brand- und Wärmequellen wie z. B. brennenden Kerzen, Herdplatten, Öfen etc.
- Stellen Sie das Gerät so auf, dass eine ausreichende Luftzufuhr gewährleistet ist. So vermeiden Sie einen Wärmestau im Inneren des Geräts. Halten Sie stets einen

Mindest-abstand von 10 cm zu anderen Gegenständen oder Wänden ein.

- Schützen Sie das Gerät vor starken mechanischen Erschütterungen und stellen Sie es auf stabile Unterlagen.
- Schützen Sie das Gerät vor Witterungseinflüssen, Feuchtigkeit und hohen Temperaturen (z. B. durch direktes Sonnenlicht).
- Schützen Sie das Gerät vor Spritz- und Tropfwasser. Stellen Sie nie mit Flüssigkeit gefüllte Behälter neben oder auf dem Gerät ab.
- Installieren/entnehmen Sie die Batterie niemals in einer potentiell explosionsgefährdeten Umgebung (z. B. Tankbereiche, Kraftstoffüberführungen, Kraftstoffaufbewahrungsbe- reiche, Bereiche, in denen die Luft Chemikalien oder explosionsfähige Teilchen/Stäube enthält (z. B. Mehlstaub oder Metallpulver) sowie Bereiche, in denen Sie angewiesen werden, Ihren Kraftfahrzeugmotor abzustellen). Es besteht Explosionsgefahr.

2.8 Verwendung von Kopfhörern

- Verringern Sie die Lautstärke des Geräts immer, bevor Sie den Kopfhörer aufsetzen. Steigern Sie die Lautstärke erst dann auf die gewünschte Höhe, wenn der Kopfhörer richtig sitzt.
- Stellen Sie beim Hören mit Kopfhörer keine zu hohe Lautstärke ein. Bei Auftreten eines Dauergeräuschs oder eines Hintergrundtons in Ihren Ohren (Klingeln) verringern Sie die Lautstärke oder stellen die Verwendung des Kopfhörers ein.
- Selbst wenn Ihr Kopfhörer so konstruiert ist, dass Sie Außengeräusche weiterhin wahrnehmen können, stellen Sie die Lautstärke nie so hoch ein, dass Sie die Umgebung nicht mehr wahrnehmen können.

2.9 Defekt

Sollte das Gerät einmal defekt sein, versuchen Sie nicht, es eigenständig zu reparieren.

- Wenn der Netzstecker, der Adapter oder das Netzkabel dieses Geräts beschädigt werden, müssen sie durch den Hersteller oder seinen Kundendienst ersetzt werden, um Gefahren durch Stromschlag zu vermeiden.
- Sollte Flüssigkeit in das Gerät gelangt sein oder wurde das Gerät fallengelassen oder anderweitig beschädigt, muss das Gerät von einem autorisierten Fachhändler überprüft werden. Trennen Sie das Gerät vom Stromnetz und setzen Sie sich mit einem autorisierten Fachhändler in Verbindung.

2.10 Reinigung

- Reinigen Sie das Gerät nur von außen mit dem mitgelieferten Tuch oder einem anderen trockenen, weichen Tuch. Verwenden Sie keinesfalls scharfe oder lösemittelhaltige Reinigungsmittel, da diese die Oberfläche des Geräts angreifen.
- Bei extremer Verschmutzung darf das Gerät auch mit einem leicht feuchten Tuch abgewischt und mit einem trockenen, weichen Tuch abgetrocknet werden.

2.11 Entsorgung

Geräte, die mit dem nebenstehenden Symbol gekennzeichnet sind, dürfen nicht mit dem Hausmüll entsorgt werden, sondern müssen an einer Annahmestelle für das Recycling von elektrischen und elektrotechnischen Geräten abgegeben werden.

Batterien/Akkus können giftige Schwermetalle enthalten und unterliegen der Sondermüllbehandlung. Geben Sie die Batterien/Akkus bei einer kommunalen Sammelstelle ab oder lassen Sie sie durch einen Fachbetrieb entsorgen.

Bitte bedenken Sie, dass Ihr Gerät der Europäischen Richtlinie 2002/96/EC zur Reduktion von Elektronikschrott unterliegt.

- Beachten Sie daher, dass es untersagt ist, Ihr Gerät im Hausmüll zu entsorgen.
- Informationshinweise zur Entsorgung alter Geräte erhalten Sie bei der Gemeindeverwaltung, der Müllentsorgungsverwaltung und dem Geschäft, in dem Sie dieses Produkt erworben haben.
- Sie können Ihr Gerät kostenlos bei kommunalen Sammelstellen abgeben.
- Durch ordnungsgemäße Entsorgung alter Geräte verhindern Sie Umweltschäden und gefährden Ihre Gesundheit nicht.



3. Lieferumfang

Zum Lieferumfang des sonoro iElements gehören zahlreiche Zusatzteile, die Sie zum Empfangen der Radiofrequenzen sowie zum Anschließen weiterer Geräte benötigen.

- sonoro iElements (mit Hülle)
- Netzteil
- FM-Antenne
- AM-Antenne
- Pfllegetuch
- Handschuhe
- Bedienungsanleitung

4. Gerät auspacken und in Betrieb nehmen

Es dürfen nur Anschlusskabel und externe Geräte verwendet werden, die sicherheitstechnisch und hinsichtlich elektromagnetischer Verträglichkeit und Abschirmqualität dem vorliegenden Gerät entsprechen. Dieses Gerät erfüllt alle im Zusammenhang mit der CE-Konformität relevanten Normen und Richtlinien. Bei einer nicht mit dem Hersteller abgestimmten Änderung des Geräts ist die Einhaltung dieser Normen und Richtlinien nicht mehr gewährleistet. Benutzen Sie nur das vom Hersteller angegebene Zubehör.



GEFAHR!

Erstickungsgefahr beim Spielen mit Verpackungsmaterial!

Beim Spielen mit Verpackungsmaterial besteht Erstickungsgefahr. Bewahren Sie Verpackungsmaterial für Kinder und Personen, die die Gefahren nicht einschätzen können, unzugänglich auf.

4.1 Gerät auspacken

Alle Teile des Geräts werden in einem Karton ausgeliefert.

1. Packen Sie das Gerät und alle Zubehörteile aus und überprüfen Sie den Inhalt auf Vollständigkeit und Unversehrtheit.



HINWEIS!

Sollten Sie einen Transportschaden bemerken, wenden Sie sich umgehend an Ihren Händler.

2. Stellen Sie das Gerät an einem geeigneten Ort auf. Beachten Sie dabei die Sicherheitshinweise zu den Umgebungsbedingungen in Kapitel 2.

4.2 Batterie aktivieren

Ihr iElements verfügt über eine eingebaute Batterie zur Speicherung der Uhrzeit bei Stromausfall. Um Ihnen eine möglichst lange Lebensdauer dieser Batterie zu gewährleisten, ist die Batterie ab Werk mit einer roten Plastikfolie vom Stromkreis getrennt. Ziehen Sie diese bitte vor der ersten Verwendung Ihres iElements heraus.



GEFAHR!

Verletzungsgefahr durch falschen Umgang mit Batterien!

Batterien müssen mit besonderer Vorsicht behandelt werden.

- Entnehmen Sie die Batterien aus dem Batteriefach, sobald sie verbraucht sind oder das Gerät voraussichtlich längere Zeit nicht benutzt wird.
- Werfen Sie die Batterien nicht ins Feuer und setzen Sie sie niemals hohen Temperaturen aus.
- Versuchen Sie nicht, die Batterien wieder aufzuladen. Es besteht Explosionsgefahr. Versuchen Sie nicht, die Batterien zu öffnen oder kurzzuschließen.
- Flüssigkeit, die bei falscher Anwendung austritt, kann zu Hautreizungen führen. Bei Kontakt spülen Sie die Flüssigkeit mit viel Wasser ab. Wenn die Flüssigkeit in die Augen gelangt, Augen nicht reiben, sondern sofort 10 min mit Wasser ausspülen und unverzüglich einen Arzt aufsuchen.

4.3 Spannungsversorgung herstellen

Die Stromversorgung des Geräts erfolgt über das mitgelieferte Netzteil.



GEFAHR!

Verletzungsgefahr durch unsachgemäßen Umgang!

Durch unsachgemäßen Umgang mit dem Netzteil besteht die Gefahr eines Stromschlags.



WARNUNG!

Sachschäden durch falschen Spannungsanschluss!

Anschlusswerte, die über die maximal zulässigen Werte des Geräts hinausgehen, können das Gerät zerstören.

- Verwenden Sie ausschließlich das mitgelieferte Netzteil.
- Betreiben Sie das Gerät nur, wenn die auf dem Netzteil angegebene elektrische Spannung mit der Spannung Ihrer Netzsteckdose übereinstimmt.

1. Stecken Sie den Anschlussstecker des Netzteils auf der Rückseite des Geräts in den DC-Anschluss 12V = 2A.
2. Stecken Sie den Netzstecker in eine Netzsteckdose.

4.4 Antenne anschließen

Der sonore iElements verfügt über eine interne Antenne für den Radioempfang im FM-Frequenzbereich. Ist der Empfang am Aufstellungsort nicht ausreichend oder möchten Sie weitere FM- oder AM-Sender empfangen, schließen Sie die mitgelieferte FM- bzw. AM-Antenne oder eine entsprechende Hausantenne an.

FM-Antenne bzw. Hausantenne

1. Stecken Sie die mitgelieferte FM-Antenne oder Ihre Hausantenne auf der Rückseite des Geräts in den FM-Antennenanschluss.
2. Schalten Sie den FM-Umschalter von **INT** auf **EXT**.
3. Richten Sie die mitgelieferte FM-Antenne so aus, dass Sie einen optimalen Empfang haben.



HINWEIS!

Ist keine externe Antenne am FM-Anschluss angeschlossen, sollte der Umschalter auf **INT** stehen, um einen bestmöglichen Empfang mit der internen Antenne zu gewährleisten.

AM-Antenne

1. Stecken Sie die mitgelieferte AM-Antenne auf der Rückseite des Geräts in den AM-Antennenanschluss.
2. Richten Sie die AM-Antenne so aus, dass Sie einen optimalen Empfang haben.

4.5 Kopfhörer anschließen

An das Gerät können Kopfhörer mit 3,5-mm-Klinkenstecker angeschlossen werden (nicht im Lieferumfang erhalten).



GEFAHR!

Verletzungsgefahr durch unsachgemäße Verwendung von Kopfhörern!

Eine unsachgemäße Verwendung von Kopfhörern kann zu schweren Unfällen und Gesundheitsschäden führen.

- Stellen Sie beim Hören mit Kopfhörer keine zu hohe Lautstärke ein.
- Selbst wenn Ihr Kopfhörer so konstruiert ist, dass Sie Außengeräusche weiterhin wahrnehmen können, stellen Sie die Lautstärke nie so hoch ein, dass Sie die Umgebung nicht mehr wahrnehmen können.

1. Bevor Sie den Kopfhörer anschließen, stellen Sie die Lautstärke auf minimal ein. Drücken Sie dazu die Taste VOL-.
2. Stecken Sie den Kopfhörerstecker an der Rückseite des Geräts in den Kopfhörerausgang.
3. Steigern Sie langsam die Lautstärke. Drücken Sie dazu die Taste Vol+.

Die Bedienelemente des sonoro iElements ermöglichen einen schnellen und einfachen Zugriff auf alle Funktionen.

5. Bedienelemente und Anschlüsse

iElements Vorderseite:

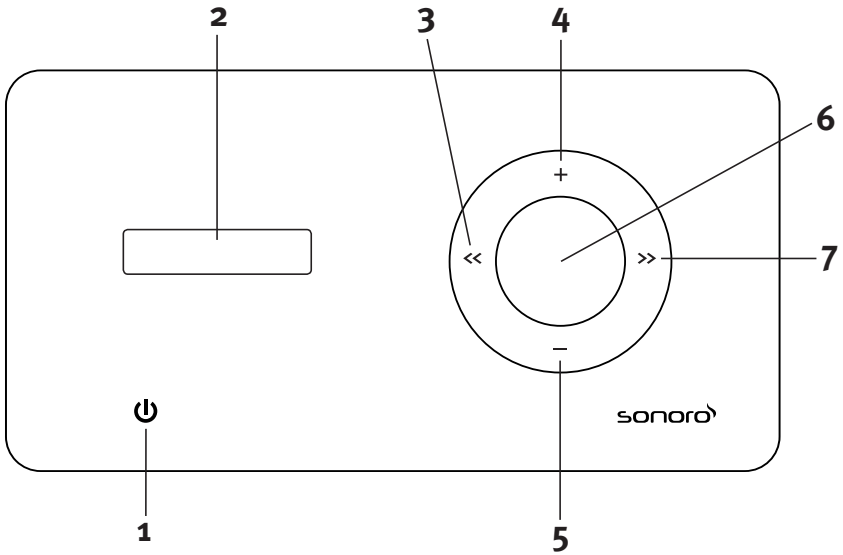

1 ⏻

2 Anzeige

3 << (Zurück)

4 +

5 -

6 Menütaste

7 >> (Vor)

Berührungssensor: Ein/Aus, FM/AM/iPod/Aux

Sendersuche, Navigation

Lautstärke erhöhen, Werte erhöhen



Lautstärke verringern, Werte verringern

Menü aktivieren, Bestätigen von Eingaben

Sendersuche, Navigation

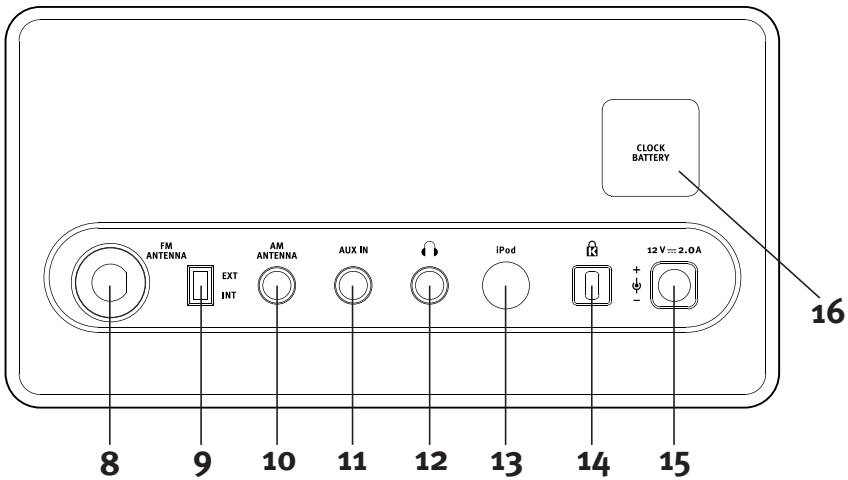
iElements Rückseite:



- | | | |
|-----------|---|--|
| 8 | FM ANTENNA | Anschluss für die FM-Antenne |
| 9 | EXT INT | Antennenwahlschalter |
| 10 | AM ANTENNA | Anschluss für die AM-Antenne |
| 11 | AUX IN | Anschluss für externe Audiogeräte |
| 12 |  | Kopfhöreranschluss |
| 13 | iPod | Anschluss für externe iPod® Dockingstation eDock |
| 14 |  | Anschluss für Diebstahlsicherung |
| 15 | 12V = 2.0A | Anschluss für den Netzadapter |
| 16 | CLOCK BATTERY | Abdeckung für die Batterie |

6. Grundfunktionen einstellen

6.1 Einschalten

Berühren Sie das  Zeichen an der Vorderseite des Geräts. Ihr iElements ist an dieser Stelle mit einem Berührungssensor ausgestattet, so dass leichtes Berühren ausreicht. Nach dem Einschalten wird der zuletzt benutzte Musikmodus (FM Radio, AM Radio, iPod, Aux) aktiviert, die Musik wird langsam eingeblendet und die Ringbeleuchtung beginnt zu leuchten.



HINWEIS!

In den Einstellungen Ihres iElements können Sie die Beleuchtung des Tastenfeldes deaktivieren. Lesen Sie dazu in Kapitel 8.6 nach. Außerdem kann sich Ihr iElements auch automatisch einschalten. Lesen Sie zur Verwendung der Alarmfunktion in Kapitel 8.2 nach.

6.2 Ausschalten

Berühren und halten Sie  an der Vorderseite für ca. 2 Sekunden, um Ihr Geräts auszuschalten. In der Anzeige erscheint **GOOD BYE** gefolgt von der Uhrzeit und die Beleuchtung des Tastenfeldes erlischt langsam.



HINWEIS!

Ihr iElements kann sich auch automatisch nach einer gewissen Zeit ausschalten. Lesen Sie zur Verwendung der Abschaltautomatik in Kapitel 8.3 nach.

6.3 Lautstärke

Bei eingeschaltetem Gerät können Sie die Lautstärke Ihres iElements mit der Taste + erhöhen und mit der Taste – verringern. Die Anzeige informiert Sie über die gewählte Lautstärke. Sie können die Lautstärke von VOL MIN (stumm) bis VOL MAX in 30 Stufen einstellen.



GEFAHR!

Bitte verwenden Sie Ihren iElements nicht mit zu hoher Lautstärke. Bei längerem Hören mit zu hoher Lautstärke besteht Gefahr für Ihr Gehörssystem. Beachten Sie bitte auch die Sicherheitshinweise in Kapitel 2.

7. Radiobetrieb

7.1 Frequenzband wählen

Nach dem Einschalten startet Ihr iElements in dem zuletzt gewählten Wiedergabemodus. Durch wiederholtes Drücken des  Zeichens können Sie zwischen den Wiedergabemodi (FM Radio, AM Radio, iPod, Aux) wählen.

Im Modus FM Radio können Sie UKW-Radiosender empfangen und im Modus AM Radio können Sie Mittelwelle-Radiosender empfangen. Für weitere Infos zu Aux oder iPod lesen Sie bitte in Kapitel 9.2 bzw. 9.6 weiter.



HINWEIS!

Das FM-Frequenzband entspricht dem UKW-Bereich und liegt im VHF-Band II zwischen 87,5 MHz und 108,0 MHz. Das AM-Frequenzband entspricht dem Mittelwellenbereich und liegt zwischen 522 kHz und 1620 kHz (Europa), und zwischen 520 kHz und 1710 kHz (USA).

7.2 Sender suchen

Haben Sie einen Frequenzbereich (FM Radio oder AM Radio) gewählt, können Sie mit den Tasten << und >> Sender suchen.

Durch längeres Drücken einer dieser Tasten startet ein automatischer Suchlauf in die entsprechende Richtung. Wird ein starker Sender gefunden, stoppt der Suchlauf und der Radiosender wird wiedergegeben.

Durch kurzes Drücken der Tasten << oder >> können Sie eine Feinabstimmung der Senderfrequenz vornehmen.

Wenn Sie ca. 10 Sekunden lang keine Einstellung an der Senderfrequenz vornehmen, wird in der Anzeige statt der Senderfrequenz die Uhrzeit angezeigt.



HINWEIS!

Achten Sie auf den richtigen Anschluss der Antennen bzw. auf die richtige Einstellung des Antennenwahlschalters. Ohne den Anschluss der mitgelieferten AM-Antenne ist es nicht möglich, einen Sender im AM-Bereich zu empfangen.

7.3 Sender speichern

Ihr iElements kann bis zu 10 Sender pro Frequenzband speichern.

Wenn Sie einen Sender gefunden haben, den Sie speichern möchten, drücken Sie die Menü-Taste, um in das Menü zu gelangen. Drücken Sie nun so lange die Taste << oder >>, bis **MEM SET** in der Anzeige erscheint.

Wählen Sie nun mit den Tasten + und – einen der Programmspeicherplätze p 0 bis p 9 aus. Die nachstehende Bezeichnung **FREE** bzw. **USED** informiert Sie, ob der Programmspeicherplatz noch frei oder bereits von Ihnen vergeben wurde. Auch bereits vergebene Programm-

speicherplätze können von Ihnen neu vergeben werden. Bestätigen Sie Ihre Wahl mit der Menü-Taste. In der Anzeige erscheint **P 0...9 SAVED**.

Möchten Sie den Speichervorgang abbrechen, so drücken Sie einfach für ca. 5 Sekunden keine Taste. Ihr iElements kehrt danach aus dem Menü in die normale Wiedergabe zurück.



HINWEIS!

Ihr iElements verfügt über einen eingebauten Speicher, so dass Ihre Sender auch gespeichert bleiben, wenn Sie das Gerät vom Stromnetz trennen.

7.4 Gespeicherte Sender wählen

Ihr iElements kann bis zu 10 Sender pro Frequenzband speichern.

Wenn Sie einen gespeicherten Sender aufrufen möchten, schalten Sie Ihren iElements ein, wählen Sie durch Druck auf das  Zeichen das gewünschte Frequenzband aus und aktivieren Sie mit der Menü-Taste das Menü.

In der Anzeige erscheint nun die Funktion **MEM CALL** und nachdem Sie erneut mit der Menü-Taste bestätigt haben, können Sie mit den Tasten + und – einen der Programmspeicherplätze **P 0** bis **P 9** wählen. Hinter dem Speicherplatz wird Ihnen die zugeordnete Senderfrequenz angezeigt. Sollte der Programmspeicherplatz noch nicht belegt sein, wird nachstehend die Bezeichnung **FREE** angezeigt.

Wenn Sie den gewünschten Sender gewählt haben, gibt Ihr iElements den gespeicherten Sender wieder.

Möchten Sie die Wahl eines Senders abbrechen, so drücken Sie einfach für ca. 5 Sekunden keine Taste. Ihr iElements kehrt danach aus dem Menü in die normale Wiedergabe zurück.



HINWEIS!

Ihr fabrikneuer iElements wird ohne gespeicherte Sender ausgeliefert. Daher sind alle Speicherplätze mit der Bezeichnung **FREE** bezeichnet.

8. Einstellungen

8.1 Uhrzeit

Ist Ihr iElements ausgeschaltet oder haben Sie während des Betriebs längere Zeit keine Taste gedrückt, wird in der Anzeige die Uhrzeit angezeigt. Diese können Sie im 24-Stundenformat (z.B. 21:20) oder im 12-Stundenformat (z.B. 9:20pm) anzeigen lassen.

Um die Uhrzeit einzustellen, schalten Sie Ihren iElements bitte aus. Drücken Sie einmal die Menü-Taste, wählen Sie mit den Tasten << und >> den Menüpunkt time und bestätigen Sie Ihre Auswahl mit der Menü-Taste. Sie haben nun die Möglichkeit mit den Tasten + und - zwischen dem 24-Stundenformat (24 hr) und dem 12-Stundenformat (12 hr) zu wählen.

Nachdem Sie Ihre Wahl mit der Menü-Taste bestätigt haben, können Sie mittels der Tasten << und >> zwischen der Einstellung von Stunden und Minuten wechseln (die Auswahl blinkt) und mit den Tasten + und - die entsprechenden Werte einstellen. Bestätigen Sie abschließend Ihre Einstellung durch erneutes Drücken der Menü-Taste.



HINWEIS!

AM bedeutet „ante meridiem“ und bezeichnet alle Uhrzeiten von Mitternacht bis 11:59 Uhr. PM bedeutet „post meridiem“ und bezeichnet alle Uhrzeiten von Mittag bis 23:59 Uhr.

8.2 Alarm

Ihr iElements kann Sie mit einem Radiosender oder einem angenehmen Ton wecken. Dabei können Sie die Wecklautstärke einstellen und die sogenannte Snooze-Funktion (Schlummerfunktion) nutzen.

Den Alarm können Sie sowohl bei eingeschaltetem iElements als auch bei ausgeschaltetem Gerät einstellen. Drücken Sie in beiden Fällen die Menü-Taste, und navigieren Sie anschließend mit den den << und >> Tasten bis der Menüpunkt **ALARM** in der Anzeige erscheint. Bestätigen Sie ihre Auswahl durch Drücken der Menü-Taste.

Nun können Sie den Alarm mit den Tasten + und - aktivieren (**ALM ON**) oder deaktivieren (**ALM OFF**) und mit der Menü-Taste bestätigen. Wählen Sie **ALM OFF**, so ist die Einstellung nun beendet. Einen aktivierten Alarm können Sie an dem kleinen Alarmsymbol in der Anzeige erkennen.

Haben Sie **ALM ON** gewählt, so können Sie nun die Weckzeit einstellen. Dieses funktioniert mit den Tasten +/- und <</>> genauso wie bei der Einstellung der Uhrzeit. Bestätigen Sie Ihre Wahl bitte mit der Menü-Taste.

Als nächstes erscheint **SOURCE** in der Anzeige und Sie können entscheiden, mit welchem Signal Sie geweckt werden möchten. Es stehen Ihnen die Frequenzbereiche **FM** und **AM** und ein Weckton (**BEEP**) zur Verfügung. Treffen Sie mit den Tasten << und >> Ihre Wahl und bestätigen Sie mit der Menü-Taste. Sollten Sie sich für einen Radiosender entscheiden, so können Sie hierfür die von Ihnen gespeicherten Radiosender nutzen. Wählen Sie mit den Tasten + und - zwischen den 10 je Frequenzband verfügbaren Programmspeicherplätzen preset 0...9.

Nun erscheint **VOLUME** in der Anzeige und Sie können mit den Tasten + und - die Wecklautstärke Ihrer Signalquelle wählen. Sobald der Alarm startet, wird die Lautstärke langsam bis auf die von Ihnen gewählte Stufe erhöht. Wenn Sie mit der Menü-Taste bestätigen, ist die Einstellung des Alarms beendet. In der Anzeige erscheint **ALARM ON**.



HINWEIS!

Bitte achten Sie beim Einstellen der Weckzeit besonders auf das eingestellte Zeitformat. Einen aktivierten Alarm erkennen Sie an dem Alarmsymbol in der Anzeige. Testen Sie vor der erstmaligen Verwendung die verschiedenen Weck-

lautstärken, um eine für Sie geeignete Lautstärke zu finden. Falls Sie ein Gerät an den Kopfhörerausgang angeschlossen haben, bedenken Sie bitte, dass der Weckton ausschließlich über dieses Gerät ausgegeben wird. So könnten Sie z.B. bei verrutschten Kopfhörern den Alarm nicht hören. Bitte achten Sie darauf, den Alarm auszuschalten, wenn Sie z.B. verreisen.

Einen ausgelösten Alarm können Sie ausschalten, indem Sie für ca. zwei Sekunden auf die Menü-Taste drücken. Der Alarm verstummt und das kleine Alarmsymbol in der Anzeige hört auf zu blinken.

Möchten Sie einen ausgelösten Alarm nicht abschalten, sondern kurzzeitig unterdrücken, können Sie die Snooze-Funktion nutzen. Drücken Sie bei einem ausgelösten Alarm einmal kurz die Menü-Taste. In der Anzeige erscheint nun **SNOOZE** und Sie können mit den Tasten + und - einstellen, nach wie vielen Minuten der Alarm wieder eingeschaltet werden soll. Die Standardeinstellung ist 5 Minuten. Haben Sie Ihre Wahl getroffen, bestätigen Sie bitte mit der Menü-Taste. Das kleine Alarmsymbol in der Anzeige blinkt weiterhin und nach der von Ihnen eingestellten Zeit wird der Alarm erneut ausgelöst. Möchten Sie die Snooze-Funktion vorzeitig beenden, halten Sie die Menü-Taste für ca. 2 Sekunden gedrückt, bis sich das Gerät automatisch abschaltet.

8.3 Abschaltautomatik

Wenn Sie zur Musik Ihres iElements einschlafen möchten, kann sich Ihr Gerät nach einer bestimmten Zeit abschalten. (Sleep Timer Funktion)

Möchten Sie diese Funktion aktivieren, drücken Sie bitte die Menü-Taste, wählen Sie mit den Tasten << und >> den Menüpunkt **SLEEP** aus und bestätigen Sie erneut mit der Menü-Taste. In der Anzeige erscheint das Symbol **ST**. (Sleep Timer)

Ist die Abschaltautomatik bereits eingestellt, wird Ihnen die Restzeit angezeigt. Mit den Tasten << und >> können Sie die Abschaltzeit in ein Minutenschritten einstellen. Mit den Tasten + und - können Sie die Abschaltzeit in 5- bzw. 15-Minuten-schritten einstellen. Mit der Menü-Taste bestätigen Sie Ihre Wahl.

Zur Verfügung stehen Ihnen 5 min bis 90 min. Wählen Sie **OFF**, wird die Abschaltautomatik deaktiviert. Kurz bevor Ihr iElements abschaltet, werden Hinweise zur verbleibenden Zeit angezeigt. Eine Minute vor dem Abschalten beginnt Ihr iElements damit die Wiedergabe langsam auszublenden.

8.4 Equalizer (Bass/Treble)

Sie können den Klang Ihres iElements Ihrem persönlichen Geschmack oder Ihren räumlichen Gegebenheiten anpassen. Dazu können Sie den Bass und die Höhen in jeweils 7 Stufen variieren.

Drücken Sie an Ihrem eingeschalteten iElements die Menü-Taste und wählen Sie anschlie-

ßend mit den Tasten << und >> den Menüpunkt **BASS** oder **TREBLE** aus. Ihre Wahl bestätigen Sie bitte mit der Menü-Taste. Entsprechend des ausgewählten Menüpunktes haben Sie nun die Möglichkeit die Bass- bzw. Höhereinstellung Ihres iElements zu verändern. Mit den Tasten + und - können Sie einen Wert zwischen - 3 und + 3 wählen. Ein positiver Wert bedeutet, dass je nach Wahl von **BASS** oder **TREBLE** tiefe bzw. hohe Frequenzen verstärkt werden. Ein negativer Wert bedeutet eine Abschwächung der entsprechenden Frequenzen.

8.5 Dimmer

Sie können auch die Helligkeit der Anzeige Ihren Bedürfnissen anpassen. Drücken Sie an Ihrem eingeschalteten iElements die Menü-Taste und wählen Sie anschließend mit den Tasten << und >> den Menüpunkt **DIMMER** aus. Mit den Tasten + und - können Sie zwischen den drei Helligkeitsstufen **DIM LO**, **DIM MI** und **DIM HI** wählen. Dabei ist **DIM LO** die dunkelste Einstellung und **DIM HI** die hellste Einstellung.

8.6 Ringbeleuchtung

Ihr iElements verfügt über eine Beleuchtung der Ringtasten << bis >>. Diese leuchtet, sobald Sie Ihren iElements einschalten und erlischt, wenn Sie Ihr Gerät ausschalten. Die Beleuchtung können Sie auch komplett deaktivieren.

Um die Ringbeleuchtung zu verändern, drücken Sie bei eingeschaltetem iElements einmal die Menü-Taste. Wählen Sie anschließend mit den Tasten << und >> den Menüpunkt **LIGHT** aus. Mit den Tasten + und - können Sie nun die Helligkeit der Ringbeleuchtung Ihres iElements einstellen. Sie haben die Wahl zwischen sehr heller (**HIGH**), normaler (**MID**) und schwacher Beleuchtung (**LOW**). Um die Ringbeleuchtung zu deaktivieren wählen Sie (**OFF**).

9. Anschlüsse

9.1 Kopfhörer

An den Kopfhöreranschluss können Sie Kopfhörer mit einem 3,5 mm Klinkenstecker anschließen. Achten Sie darauf, den Kopfhöreranschluss nicht mit dem Aux-In-Anschluss zu verwechseln.



GEFAHR!

Vermeiden Sie das Hören über Kopfhörer mit dauerhaft hoher Lautstärke. Es besteht die Gefahr von bleibenden Gehörschäden! Achten Sie besonders darauf, dass Kinder die Lautstärke nicht zu hoch einstellen.

9.2 Aux-In

Über den Aux-In-Anschluss können Sie ein externes Gerät anschließen und die Musik dieses Gerätes (wie z.B. eines MP3-Players) mit dem hervorragenden Klang Ihres iElements genießen. Schließen Sie dafür Ihr externes Gerät mit dem Verbindungskabel (nicht im Lieferumfang enthalten) an die 3,5 mm Klinkenbuchse an. Achten Sie darauf, den Aux-In-Anschluss nicht mit dem Kopfhörerausgang zu verwechseln.



HINWEIS!

Das von Ihnen benutzte Gerät muss die Audio-Daten über eine 3,5 mm Klinkenbuchse ausgeben. Zur Verbindung mit Ihrem iElements eignet sich z.B. der Kopfhörerausgang eines MP3-Players oder der Line-Ausgang eines Computers. Beachten Sie auch die Angaben im Kapitel Technische Daten in Kapitel 11.

9.3 Antennen

Ihr iElements kann im FM- und im AM-Frequenzbereich Sender empfangen. Für den Empfang von FM-Sendern kann bei guten Empfangsbedingungen die eingebaute Antenne ausreichen. Möchten Sie die eingebaute Antenne verwenden, stellen Sie den Antennenwahlschalter bitte auf „INT“.

Möchten Sie den Empfang verbessern, schließen Sie entweder die mitgelieferte Wurfantenne an den „FM-Antenna“-Anschluss an oder verbinden Sie Ihren iElements über denselben Anschluss mit Ihrer Hausantenne.



HINWEIS!

Haben Sie einen Kabelanschluss, so können Sie den Antennenanschluss Ihres iElements mit einem handelsüblichen Coaxialkabel mit Ihrer Antennensteckdose verbinden und so Radio über Kabel empfangen. Dieses Coaxialkabel ist nicht im Lieferumfang enthalten.

Wenn Sie Sender aus dem AM-Frequenzbereich empfangen möchten, müssen Sie die mitgelieferte Rahmenantenne anschließen. Stecken Sie dazu bitte den 3,5 mm Klinkenstecker der Antenne in den „AM-Antenna“-Anschluss Ihres iElements. Bitte achten Sie darauf, die Anschlüsse auf der Rückseite des Geräts nicht zu verwechseln.

9.4 Diebstahlsicherung

Um Ihren iElements vor Diebstahl zu schützen, verfügt Ihr Gerät über einen Anschluss für ein Kensington-Schloss. Dort können Sie jedes Schloss anschießen, das mit dem Anschluss eines Kensington-Schlusses kompatibel ist.

**HINWEIS!**

Das Schloss ist nicht im Lieferumfang enthalten.

9.5 Strom

Die Stromversorgung Ihres iElements erfolgt über den mitgelieferten Netzadapter. Bitte stecken Sie diesen zuerst in die Steckdose und stecken Sie dann den Adapterstecker in den „DC 12V“-Anschluss Ihres iElements.

**HINWEIS!**

Verwenden Sie ausschließlich den mitgelieferten Netzadapter und beachten Sie die Sicherheitshinweise in Kapitel 2.

9.6 iPod (eDock optional)

Ihr iElement verfügt über einen Anschluss, um diesen mit der optional erhältlichen iPod® Dockingstation eDock zu verbinden.

**HINWEIS!**

Bitte entnehmen Sie nähere Bedienungshinweise aus der in der eDock Verpackung mitgelieferten Bedienungsanleitung.

1. Stecken Sie den iPod® in die Dockingstation, iElement wechselt automatisch in den iPod® Modus und beginnt mit der Wiedergabe.
2. Im Display erscheint der Text IPOD. Der Akku des iPod® wird gleichzeitig geladen.

**HINWEIS!**

Drücken und halten Sie im iPod® Modus die Menü-Taste um in den Menü-Modus zu wechseln. Nun können sie mit den Tasten << und >> ALARM, SLEEP, BASS, TREBLE, DIMMER und LIGHT aufrufen.

**HINWEIS!**

Beim Wechseln in einen anderen Modus wird die iPod® Wiedergabe angehalten. Wenn Sie wieder in den iPod® Modus zurückschalten, wird die iPod® Wiedergabe an der zuletzt gehörten Stelle automatisch fortgesetzt.

3. Drücken Sie im iPod® Modus die << Taste um die iPod® Menüfunktion zu aktivieren. Im Display wird der Text IPODMENU angezeigt. Drücken Sie nun die + bzw. - Taste um nach oben bzw. unten zu navigieren. Bestätigen Sie die Auswahl durch Drücken der Menü-Taste.
Nach ca. 6 Sekunden werden die + und - Taste wieder zur Einstellung von Lautstärke + und - zur Verfügung stehen.

Sie können den iPod® über die Tasten des Geräts bedienen.
Die Tasten entsprechen hierbei den folgenden iPod® Tasten:

Funktion	iPod®	iElements
Menüauswahl öffnen	Menü	<<
In das nächsthöhere Menü wechseln	Menü	<<
Zum vorherigen Menüeintrag wechseln (nach oben)	Click Wheel	+
Zum nächsten Menüeintrag wechseln (nach unten)	Click Wheel	-
Menüobjekt auswählen	Menütaste	Menütaste
Titel starten	Start/Pause	Menütaste
Nächsten Titel wiedergeben	Vor/Schneller Vorlauf	>>
Wiedergabe anhalten/fortsetzen	Start/Pause	Menütaste
Wiedergabe beenden	Start/Pause	

10. Fehlerbehebung

Bei allen elektrischen Geräten können Störungen auftreten. Dabei muss es sich nicht immer um einen Defekt am Gerät handeln. Prüfen Sie deshalb anhand nachfolgender Tabelle, ob Sie die Störung selbst beseitigen können.

Störung	Mögliche Ursache	Behebung
Gerät schaltet nicht ein	Steckernetzteil ist nicht richtig angeschlossen	Schließen Sie das Steckernetzteil richtig an (siehe Kapitel 2.4 „Spannungsversorgung“).
Kein Ton	Lautstärke ist auf minimal eingestellt	Erhöhen Sie die Lautstärke (siehe Kapitel 6.3 „Lautstärke“).
	Kopfhörer ist eingesteckt	Ziehen Sie den Kopfhörer aus der Anschlussbuchse.
	Anderer Modus ist eingestellt	Stellen Sie den richtigen Modus ein (siehe Kapitel 7.1 „Frequenzband wählen“).

Störung	Mögliche Ursache	Behebung
Schlechte FM-Empfangsqualität	Sendeleistung des Senders ist für interne Antenne zu schwach	Schließen Sie die externe FM-Antenne an (siehe Kapitel 4.4 „Antenne anschließen“).
	Antennenumschalter ist falsch eingestellt	Schalten Sie den Antennenumschalter in die korrekte Position (siehe Kapitel 4.4 „Antenne anschließen“).
	FM-Antenne ist nicht richtig ausgerichtet	Ändern Sie die Stellung der FM-Antenne.
Schlechte AM-Empfangsqualität	AM-Antenne ist nicht angeschlossen	Schließen Sie die AM-Antenne an (siehe Kapitel 4.4 „Antenne anschließen“).
	AM-Antenne ist nicht richtig ausgerichtet	Ändern Sie die Stellung der AM-Antenne.
Alarm funktioniert nicht	Alarm ist nicht eingeschaltet	Schalten Sie den Alarm ein (siehe Kapitel 8.2 „Alarm“).
	Wecklautstärke ist auf minimal eingestellt	Erhöhen Sie die Lautstärke (siehe Kapitel 8.2 „Alarm“).
	Kopfhörer ist eingesteckt	Ziehen Sie den Kopfhörer aus der Anschlussbuchse.

11. Technische Daten

Anzeige	8 stellige VFD-Anzeige
interne Batterieversorgung	3 V Lithium Batterie (IEC-Code: CR2032)
Leistungsaufnahme im Standby-Betrieb	ca. 2 W
Abmessungen	ca. 210 x 130 x 120 mm
Gewicht ohne Netzteil	ca. 1600 g

AUX-IN

max. Eingangsspannung	250 mV eff.
Eingangsimpedanz	22 kOhm

NETZADAPTER

Modellnummer	VA24*-120200
Eingang	100-240 V~ AC, 0,7 A, 50-60 Hz
Ausgang	12 V DC, 2,0 A
Abmessungen	ca. 81,5 x 49,5 x 48,5 mm
Gewicht	ca. 200 g

* für verschiedene Landesversionen (z.B. A für USA, B für Europa, C für UK, E für Australien).
Technische Änderungen vorbehalten!

Konformitätserklärung

Hersteller: sonoro audio GmbH

Hiermit erklären wir, dass der sonoro iElements aufgrund seiner Konzeption, Konstruktion und Bauart den grundlegenden Anforderungen der EMV-Richtlinie 2004/108/EWG, der Niederspannungs-Richtlinie 2006/95/EWG einschließlich der zum Zeitpunkt der Erklärung geltenden Änderungen entspricht.



FCC Erklärung über Einhaltung der Bestimmungen

Dieses Gerät entspricht Teil 15 der FCC-Bestimmungen. Der Betrieb des Geräts unterliegt folgenden beiden Bestimmungen:

- (1) Dieses Gerät kann keine schädliche Störungen erzeugen, und
- (2) Dieses Gerät muss die eingehenden Störungen annehmen, darunter die Störungen, die einen ungewollten Betrieb zur Folge haben können.



Störungen mit Radio- und Fernsehsignalen

Dieses Gerät wurde gemäß Teil 15 der FCC-Bestimmungen mit der Beschränkung für digitale Geräte der Klasse B elektromagnetische Energie getestet. Diese Beschränkungen sind darauf ausgelegt, bei einem Betrieb in Wohnräumen einen angemessenen Schutz vor schädlichen Störungen zu bieten. Dieses Gerät erzeugt, nutzt und kann auch elektromagnetische Energie ausstrahlen. Wenn es nicht im Einklang mit den Anweisungen installiert wurde und genutzt wird, kann es schädliche Störungen im Empfang von Radio- oder Fernsehsignalen hervorrufen. Es gibt jedoch keine Garantie, dass an einem bestimmten Standort keine Störungen hervorgerufen werden. Falls das Gerät tatsächlich Störungen im Empfang von Radio- oder Fernsehsignalen hervorruft, die bei Ein- und Ausschalten der Geräte entstehen können, wird der Anwender angehalten, die Störung durch eine der folgenden Maßnahmen zu beheben:

- Erhöhung der Entfernung zwischen dem Gerät und dem Empfangsgerät.
- Anschluss des Geräts an eine andere Steckdose, damit das Gerät und das Empfangsgerät an unterschiedlichen Zweigstromkreisen hängen.
- Fragen Sie den Händler oder einen erfahrenen Radio-/Fernsehtechniker um Hilfe.

Änderungen oder Modifikationen, die nicht ausdrücklich von sonoro audio GmbH genehmigt wurden, könnten die Befugnis des Anwenders für den Betrieb des Geräts ungültig machen.

Die vollständige Konformitätserklärung erhalten sie bei support@sonoro-audio.com

12. Garantie

Für die Geltendmachung von Garantieansprüchen gilt - ohne, dass dadurch Ihre gesetzlichen Rechte eingeschränkt werden - folgendes:

- Garantieansprüche können nur innerhalb eines Zeitraums von max. 2 Jahren (1 Jahr für Nordamerika), gerechnet ab Kaufdatum, geltend gemacht werden.
- Innerhalb dieser Garantiezeit beseitigen wir nach unserer Wahl, durch Reparatur oder Austausch des Gerätes, unentgeltlich alle Mängel, die auf Material- oder Herstellungsfehlern beruhen.
- Bitte wenden Sie sich an Ihren Fachhändler, oder schicken Sie das defekte Gerät unter Beifügung der Garantiekarte und des Kassensbons, an die Serviceadresse. Mit Reparatur oder Austausch des Gerätes beginnt kein neuer Garantiezeitraum. Maßgeblich bleibt der Garantiezeitraum von 2 Jahren (1 Jahr für Nordamerika) ab Kaufdatum.
- Von der Garantie ausgenommen sind Schäden durch unsachgemäßen Gebrauch, normaler Verschleiß und Verbrauch, sowie Mängel, die den Wert oder die Gebrauchstauglichkeit des Gerätes nur unerheblich beeinflussen. Bei Eingriffen, die nicht von der von uns autorisierten Serviceadresse vorgenommen wurden, erlischt die Garantie ebenfalls.



iElements

Garantiekarte

AU-4501

Name

Seriennummer

Vorname

Straße

PLZ und Ort

Telefon

Fehlerangabe

E-Mail

Unterschrift des Käufers

iElements

Instruction Manual



sonoro

sonoro audio GmbH

Unter Goldschmied 6
50667 Cologne
Germany

info@sonoro-audio.com
www.sonoro-audio.com

06/10

The manufacturer works continuously on the further development of all types and models. We therefore point out that changes to the form, configuration and technology of the supplied product may be possible at any time. For this reason it is not possible to make any claims on the basis of the data, figures or descriptions contained in this operating manual.

This document may not be reproduced, photocopied or translated either wholly or in part without the written consent of the manufacturer.

All rights expressly reserved according to copyright law.

Subject to change without notice.

iPod® is a registered trademark of Apple Inc., registered in the USA and other countries.

Apple is not responsible for the function of this device or its compliance with safety directives.

Content

1. Preliminary notes	5
2. Safety instructions	5
2.1 Symbols in this manual	5
2.2 Intended use	6
2.3 Children and persons with impaired faculties	6
2.4 Power supply	6
2.5 Batteries	7
2.6 Transport	7
2.7 Ambient conditions	7
2.8 Use of headphones	8
2.9 Defects	8
2.10 Cleaning	9
2.11 Disposal	9
3. Supplied items	10
4. Unpacking the device and getting started	10
4.1 Unpacking the device	10
4.2 Activating the battery	11
4.3 Connecting the power supply	11
4.4 Connecting the antenna	12
4.5 Connecting headphones	13
5. Operating elements and connections	14
6. Setting the basic functions	16
6.1 Switching on	16
6.2 Switching off	16
6.3 Volume	16
7. Radio operation	17
7.1 Selecting a frequency band	17
7.2 Scanning stations	17
7.3 Presetting radio stations	17
7.4 Selecting a preset station	18
8. Settings	18
8.1 Time	18
8.2 Alarm	19
8.3 Automatic switch-off	20
8.4 Equaliser (Bass/Treble)	20
8.5 Dimmer	21
8.6 LED illuminated ring	21

Content

9. Connections	21
9.1 Headphones	21
9.2 Aux-in	22
9.3 Antennas	22
9.4 Anti-theft lock	22
9.5 Power supply	23
9.6 iPod (eDock optional)	23
10. Troubleshooting	24
11. Technical data	25
12. Warranty	27

1. Preliminary notes

Thank you for deciding to purchase a sonoro iElements.

This instruction manual provides all information you need for trouble-free and safe operation of the device.

- Please read this manual carefully before using the device.
- Keep the manual in a safe place.
- If you give the device to a third party, always enclose the manual.
- Non-compliance with the specifications of this manual can result in serious injury and damage to the device.
- We do not accept any liability for damage caused by non-compliance with this instruction manual.
- Pay special attention to the "Safety instructions" section.

The figures in this manual serve to illustrate instructions and are always featured in front of the descriptions to which they refer.

We wish you many hours of pleasure with this product!

2. Safety instructions

2.1 Symbols in this manual

Important safety instructions are highlighted. Always pay attention to these instructions to prevent accidents and damage to the device:



DANGER!

Warns against health risks and potential risk of injury.



WARNING!

Warns against potential damage to the device or other equipment.



NOTE!

Points out tips and information which can be of help to you.

2.2. Intended use

The device is only sold for private use. It is not suitable for commercial applications. This device is exclusively designed for the following functions:

- Playback of radio stations
- Audio playback from an iPod®, charging function for the iPod®
- Audio playback from external devices connected through the AUX socket

Any other use is not in keeping with the intended purpose of the device and is not permitted. We do not accept any liability for damage resulting from use of the device which is contrary to its intended purpose.

2.3 Children and persons with impaired faculties

- Never leave the device unsupervised and never use it in the vicinity of children or persons who are unable to assess possible dangers.
- Any persons (including children) who are unable to use the device safely due to their physical, sensory or mental faculties or lack of experience or knowledge are not permitted to use this device without the supervision of or instruction by a responsible person. Keep it in an inaccessible place.
- Do not let children play with the packaging material as it poses a suffocation risk.

2.4 Power supply

The device is run with electrical power. For this reason there is a potential risk of electric shock. Pay particular attention to the following:

- Never touch the mains plug with wet hands.
- If you remove the mains plug from the mains socket, always pull the plug itself. Never pull the cable, it could break.
- Ensure constant and unobstructed access to the mains socket to which the device is connected so that it can be disconnected immediately in the event of an emergency.
- Ensure that the mains cable is never kinked, trapped or driven over. Always position the cable so that it cannot be tripped over or reached by children.
- Only use extension cables which are designed for the power consumption of the device.
- Keep the device away from rain and moisture and any heat sources.
- Only use the device if the voltage on the rating plate of the device and the mains plug corresponds with the voltage of your mains socket. Incorrect voltage can irreparably damage the device.

- To prevent a fire hazard, disconnect the device completely from the power supply if you do not use the device for a prolonged period of time. To this purpose remove the mains plug from the mains socket.

2.5 Batteries

- Remove the batteries from the battery compartment as soon as they are empty or if you do not intend to use the device for a prolonged period of time.
- Never dispose of any batteries in an open fire and never expose them to high temperatures.
- Never attempt to recharge normal batteries. Never attempt to open or short-circuit the batteries. Risk of explosion!
- Liquid discharged from the batteries when they are used incorrectly can cause skin irritation. If you come in contact with the liquid, wash it off with generous amounts of water. If the liquid gets into your eyes, never rub your eyes, but rinse them straight away with water for 10 minutes and contact a doctor immediately.

2.6 Transport

- To prevent damage to the inserted medium, remove it from the device before transport or shipping.
- When transporting the device in a car, store it in a safe place and ensure that it cannot injure passengers.
- If you send the device by mail, pack it in its original packaging. To this purpose always keep the original packaging.

2.7 Ambient conditions

Safe operation of the device is only ensured if it is used under suitable ambient conditions. To this purpose observe the following:

- Protect the device against the effects of the weather. Never use the device outdoors and never place it where it is exposed to strong sunlight.
- Never place the device on or near heat and fire sources such as burning candles, cooker plates, ovens etc.
- Position the device so that sufficient air circulation is ensured. This will prevent heat accumulating inside the device. Always keep the device at a minimum distance of 10 cm from other equipment or walls.
- Protect the device against mechanical shocks and place it on firm surfaces.

- Protect the device against the effects of the weather, moisture and high temperatures (e.g. direct sunlight).
- Protect the device against dripping water and splashes. Never place a container of liquid next to or on the device.
- Never insert/remove the battery in a potentially explosive environment (e.g. petrol filling stations, fuel reloading areas, fuel storage areas, areas in which the air contains chemicals or explosive particles/dust (e.g. flour dust or metallic powder) as well as in areas in which you are instructed to switch off your car engine). Risk of explosion!

2.8 Using headphones

- Always lower the volume of the device before you use the headphones. Only increase the volume to the required level when the headphones are fitted correctly.
- When you are using the headphones, never set an excessively high volume. If you hear a continuous or background noise (ringing) in your ears, lower the volume or stop using the headphones.
- Even if your headphones are designed in such a way that you can still perceive external noises, never set the volume to a level that stops you hearing your surroundings.

2.9 Defects

If the device should be defective, never try to carry out repairs yourself.

- If the mains plug, the adapter or the mains cable of the device is damaged, it must be replaced by the manufacturer or the customer service department to prevent the risk of electric shock.
- If liquids have penetrated the device or it has been damaged in any other way, it must be inspected by an authorised specialist. Disconnect the device from the power supply and contact an authorised specialist.

2.10 Cleaning

- Only clean the outside of the device with the supplied cloth or another dry, soft cloth. Never use aggressive cleaning agents or solvents to clean the device, as these corrode its surface.
- If the device is badly soiled, wipe it with a slightly moistened cloth and dry it immediately with a dry, soft cloth.

2.11 Disposal

It is not permitted to dispose of devices marked with this symbol with the household waste. They must be taken to a collection and recycling point for electrical and electrotechnical devices.

Normal and rechargeable batteries can contain heavy metals and must be treated as toxic waste. Dispose of all batteries at a municipal collection point or have them disposed of by a specialist company.

Please bear in mind that this device is subject to the Waste Electrical and Electronic Equipment Directive (WEEE) 2002/96/EC regarding the reduction of electronic waste.

- Therefore please note that you are not permitted to dispose of your device with your household waste.
- Information and advice regarding the disposal of old devices can be obtained from your local administration, the waste disposal authorities or the retailer from which you purchased this product.
- You can dispose of your device free of charge at municipal collection points.
- By disposing of old devices correctly you prevent environmental damage and do not endanger your health.



3. Supplied items

The sonoro iElements is supplied with a number of accessories which you need for receiving radio signals or for connecting additional devices.

- sonoro iElements (with case)
- Mains adapter
- FM antenna
- AM antenna
- Cleaning cloth
- Gloves
- Instruction manual

4. Unpacking the device and getting started

Only connection cables and external devices that are designed for this product in terms of safety, electromagnetic compatibility and shielding quality may be used in conjunction with the device. This device fulfils all relevant standards and directives with respect to CE conformity. If the device is modified without the agreement of the manufacturer, compliance with these standards and directives is no longer guaranteed. Only use accessories specified by the manufacturer.



DANGER!

The packaging is not a toy! Risk of suffocation!

There is a risk of suffocation if the packaging is used for playing. Keep the packaging in a place which is inaccessible to children and persons who cannot assess the dangers.

4.1 Unpacking the device

All parts of the device are supplied in a cardboard box.

1. Unpack the device and all accessories and check the content to ensure that all parts are included and intact.



NOTE!

If you discover any transport damage, contact your dealer immediately.

2. Place the device in a suitable location. Always comply with the safety instructions regarding the ambient conditions in section 2.

4.2 Activating the battery

Your iElements has an integrated battery for buffering the time in the event of a power failure. The battery was isolated from the electrical circuit with red plastic film at the factory to prolong its service life. Please remove this film before using your iElements for the first time.



DANGER!

Risk of injury if batteries are handled incorrectly!

Batteries must be handled with great care.

- Remove the batteries from the battery compartment as soon as they are empty or if you do not intend to use the device for a prolonged period of time.
- Never dispose of any batteries in an open fire or expose them to high temperatures.
- Never attempt to recharge normal batteries. Risk of explosion! Never attempt to open or short-circuit the batteries.
- Liquid discharged from the batteries when they are used incorrectly can cause skin irritation. If you come in contact with the liquid, wash it off with generous amounts of water. If the liquid gets into your eyes, never rub your eyes, but rinse them straight away with water for 10 minutes and contact a doctor immediately.

4.3 Connecting the power supply

The device is supplied with power by means of the supplied mains adapter.



DANGER!

Risk of injury if handled incorrectly!

Risk of electric shock if the mains adapter is handled incorrectly.



WARNING!

Risk of damage to equipment in the event of incorrect voltage connection!

Connection ratings which exceed the maximum permissible values of the device can cause irreparable damage.

- Only use the mains adapter supplied with the device.
- Only run the device if the voltage indicated on the mains adapter complies with the rating of your mains socket.

1. Insert the plug of the mains adapter into the 12V = 2A DC socket on the back of the device.
2. Insert the mains plug into a mains socket.

4.4 Connecting the antenna

The sonoro iElements has an integrated antenna for receiving radio signals in the FM frequency range. If the reception at the installation site of the device is not satisfactory or if you wish to receive more FM or AM stations, connect the supplied FM or AM antenna or a suitable house antenna.

FM antenna or house antenna

1. Insert the supplied FM antenna or your house antenna into the FM antenna connection on the back of the device.
2. Change the position of the FM switch from **INT** to **EXT**.
3. Adjust the supplied FM antenna so that optimum reception is ensured.



NOTE!

If no external antenna is connected to the FM socket, the switch should be set to **INT** to guarantee the best possible reception with the internal antenna.

AM antenna

1. Insert the supplied AM antenna into the AM antenna socket on the back of the device.
2. Adjust the supplied AM antenna so that optimum reception is ensured.

4.5 Connecting headphones

Headphones with a 3.5 mm jack plug (not supplied) can be connected to the device.



DANGER!

Risk of injury if headphones are used incorrectly!

Incorrect use of headphones can cause severe accidents and damage your health.

- When you are using the headphones, never set an excessively high volume.
- Even if your headphones are designed in such a way that you can still perceive external noises, never set the volume to a level that stops you hearing your surroundings.

1. Before you connect the headphones, adjust the volume to the minimum setting.
To this purpose press the VOL- button.
2. Insert the headphone jack plug into the headphone socket on the back of the device.
3. Slowly increase the volume. To this purpose press the Vol+ button.

The controls of the sonoro iElements enable fast and simple access to all functions.

5. Operating elements and connections

iElements front view:

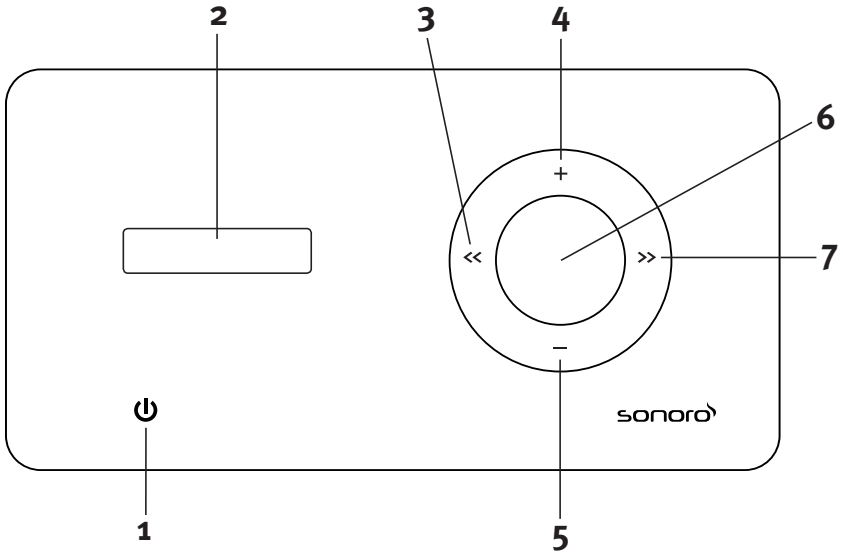



- 1** 
- 2** Display
- 3** << (Back)
- 4** +
- 5** -
- 6** Menu button
- 7** << (Forwards)

Touch sensor: On/Off, FM/AM/iPod/Aux

- Station scan, navigation
- Increase volume, increase levels
- Lower volume, decrease levels
- Activate menu, confirm entries
- Station scan, navigation

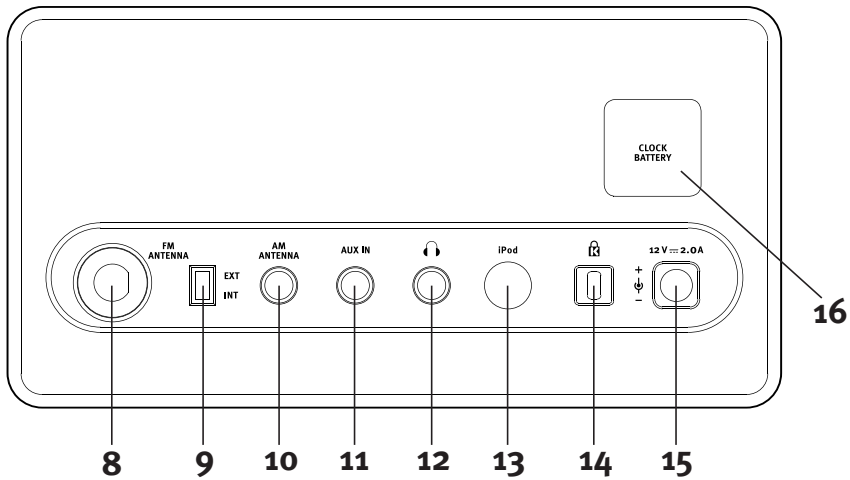
iElements rear view:



- | | | |
|-----------|---|---|
| 8 | FM ANTENNA | Connection for the FM antenna |
| 9 | EXT INT | Antenna selection switch |
| 10 | AM ANTENNA | Socket for the AM antenna |
| 11 | AUX IN | Connection for external audio devices |
| 12 |  | Headphone socket |
| 13 | iPod | Socket for external iPod® eDock docking station |
| 14 |  | Connection for anti-theft lock |
| 15 | 12V = 2.0A | Mains adapter socket |
| 16 | CLOCK BATTERY | Battery cover |

6. Setting the basic functions

6.1 Switching the device on

Touch the  symbol on the front of the device. Your iElements is equipped with a touch sensor at this point. That means that a light touch is sufficient. After it is switched on, the most recently used music mode (FM radio, AM radio, iPod, Aux) is activated, the music slowly fades in and the LED illuminated ring feature is activated.



NOTE!

You can deactivate the LED illuminated ring feature in the settings of your iElements. Refer to section 8.6 for details. Your iElements can also switch on automatically. Refer to section 8.2 for information on using the alarm function.

6.2 Switching the device off

Touch and hold  on the front of the device about two seconds to switch off your device. **GOOD-BYE** appears on the display, followed by the time, and the controls lighting is slowly turned off.



NOTE!

Your iElements can also switch off automatically after a certain time. Refer to section 8.3 for information on using the automatic switch-off feature.

6.3 Volume

When the device is switched on, you can increase the volume of your iElements with the + button and lower it with the – button. The display shows the selected volume. You can set the volume from VOL MIN (mute) to VOL MAX in 30 stages.



DANGER!

Never use your iElements at an excessively high volume level. If you listen to the device at an excessively high volume for long periods of time, you endanger your hearing. Also refer to the safety instructions in section 2.

7. Radio operation

7.1 Selecting the frequency band

When your iElements has been switched on, it will start in the last selected playback mode. By repeatedly pressing the **U** symbol you can switch between the playback modes (FM radio, AM radio, iPod, Aux).

In FM radio mode you can receive FM radio stations and in the AM radio mode you can receive AM radio stations. For further information on Aux or iPod, please refer to sections 9.2 or 9.6.



NOTE!

The FM frequency band is between 87.5 MHz and 108.0 MHz on VHF band II. The AM frequency band is between 522 kHz and 1620 kHz (Europe) and between 520 kHz and 1710 kHz (USA).

7.2 Scanning stations

If you have selected a frequency range (FM radio or AM radio), you can search for stations with the << and >> buttons.

Pressing and holding one of these buttons briefly activates an automatic scan in the corresponding direction. If a strong station signal is located, the automatic scan stops and the radio station is played.

You can fine-tune the station frequency by briefly pressing the << and >> buttons.

If you do not change the station frequency setting for approx. 10 seconds, the time appears on the display instead of the station frequency.



NOTE!

Make sure that the antenna is properly connected and that the antenna selection switch is set correctly. It is not possible to receive a station in the AM range unless the supplied AM antenna is connected.

7.3 Presetting stations

Your iElements can save up to 10 stations per frequency band in the preset memory.

If you have found a station that you would like to save, press the menu button to access the menu. Now press the << or >> button until **MEM SET** appears on the display.

Next select one of the memory presets from p 0 to p 9 with the + and – buttons. The subsequent message **FREE** or **USED** informs you whether the memory preset is still free or if you have already assigned it. You can also re-assign previously assigned memory presets.

Confirm your selection with the menu button. **P 0...9 SAVED** appears on the display.

If you would like to cancel your selection, simply do not press any button for approx. 5 seconds. Your iElements then returns from the menu to regular playback mode.

**NOTE!**

Your iElements has an integrated memory so that your stations will remain saved even if you disconnect the device from the power supply.

7.4 Selecting a preset station

Your iElements can save up to 10 stations per frequency band in the preset memory.

If you would like to listen to a preset station, switch on your iElements, select the desired frequency band by pressing the **U** symbol and activate the menu with the menu button.

The **MEM CALL** function appears on the display and when you have again confirmed your selection with the menu button, you can select one of the memory presets **P 0** to **P 9** with the + and – buttons. The assigned station frequency is displayed behind the memory preset.

If the memory preset has not yet been assigned, the message **FREE** is then displayed.

When you have selected the station you would like to listen to, your iElements plays the saved station.

If you would like to cancel the selection of a station, simply do not press any button for approx. 5 seconds. Your iElements then returns from the menu to regular playback mode.

**NOTE!**

Your iElements leaves the works without any preset stations. For this reason all presets are marked as **FREE**.

8. Settings

8.1 Time

If your iElements is switched off or if you have not pressed a button for a prolonged period of time when it is switched on, the time is shown on the display. You can have the time displayed in a 24 hour format (e.g. 21:20) or in a 12 hour format (e.g. 9:20pm).

To set the time, switch off your iElements. Press the menu button once, select the time menu item with the << and >> buttons and confirm your selection with the menu button. You then have the option of selecting either the 24 hour format (24 HR) or the 12 hour format (12 HR) with the + and – buttons.

After you have confirmed your selection with the menu button, you can switch between the settings of hours and minutes with the << and >> buttons (the selection flashes) and set the correct values with the + and – buttons. Finally confirm your selection by pressing the menu button again.

**NOTE!**

AM means “ante meridiem” and refers to all times from midnight until 11:59 in the morning. PM means “post meridiem” and refers to all times from noon until 23:59 at night.

8.2 Alarm

Your iElements can wake you up with a radio station or a pleasant alarm tone. You can set the volume of the alarm and use the so-called snooze function.

You can set the alarm when the iElements is switched on as well as when the device is switched off. In both cases press the menu button and then use the << and >> buttons to navigate through the options until **ALARM** appears on the display. Confirm your selection by pressing the menu button.

Now you can activate the alarm (**ALM ON**) or deactivate it (**ALM OFF**) with the + and – buttons and confirm your selection with the menu button. If you select **ALM OFF**, the setting is cancelled. You can recognise an active alarm by the small alarm symbol on the display.

When you have selected **ALM ON**, you can set the wake-up time. This is selected in the same way as setting the display time with the +/- and <</>> buttons. Confirm your selection with the menu button.

SOURCE then appears on the display and you can decide which signal you would like to be woken by. The frequency ranges **FM** and **AM** as well as an alarm tone (**BEEP**) are available. Make your selection with the << and >> buttons and confirm it with the menu button. If you select a radio station, you can use the stations you have saved in the presets. Use the + and - buttons to select from the 10 memory presets 0...9 for each frequency band.

VOLUME then appears on the display and you can select the alarm volume of your signal source with the + and – buttons. As soon as the alarm starts, the volume is slowly increased until it reaches the level you have selected. When you confirm your selection with the menu button, the alarm has been set. **ALARM ON** appears on the display.



NOTE!

When setting the alarm time, please pay attention to the selected time format. You can recognise an active alarm by the alarm symbol on the display. Before using this function for the first time, test the different alarm volumes to find a level that is suitable for you. If you have connected a device to the headphones socket, please note that the alarm tone will only be output through this device. This means, for example, that you may not be able to hear the alarm if the headphones have slipped. Please make sure that you switch off the alarm, for example, if you go on holiday.

You can switch off an active alarm by pressing the menu button for approximately two seconds. The alarm will stop and the small alarm symbol on the display stops flashing. If you want to temporarily suppress an active alarm rather than turning it off, you can use the snooze function. Briefly press the menu button once when the alarm is activated. **SNOOZE** then appears on the display and you can use the + and – buttons to set the number of minutes after which the alarm should be switched on again. The default setting is 5 minutes. Once you have made your selection, please confirm it with the menu button. The small alarm symbol on the display continues to flash and is reactivated after the time you have set. If you

would like to cancel the snooze function ahead of time, press the menu button for approx. two seconds until the device switches off automatically.

8.3 Automatic switch-off

If you would like to fall asleep to the music of your iElements, the device can switch off after a specified time. (sleep timer function)

If you would like to activate this function, press the menu button, use the << and >> buttons to select the **SLEEP** menu item and confirm again with the menu button. The symbol **ST** appears on the display. (sleep timer)

If the automatic switch-off function has already been set, the remaining time is displayed.

You can set the switch-off time in one-minute increments with the << and >> buttons. You can set the switch-off time in 5 or 15 minute increments with the + and – buttons. Confirm your selection with the menu button.

You can select 5 to 90 minutes. If you select **OFF**, the automatic switch-off function is deactivated. Shortly before your iElements switches off, information on the remaining time is shown on the display. One minute before the device switches off, your iElements slowly starts to fade out the audio output.

8.4 Equaliser (Bass/Treble)

You can adjust the sound of your iElements to your personal taste or your surroundings.

You can adjust both the bass and treble to seven different levels.

When your iElements is switched on, press the menu button and then select the **BASS** or **TREBLE** menu item with the << and >> buttons. Confirm your selection with the menu button. Depending on the selected menu item, you can then change the bass or treble setting of your iElements. You can select a value between - 3 and + 3 with the + and – buttons. A positive value means that low or high frequencies are increased, depending on whether you have selected **BASS** or **TREBLE**. A negative value indicates a decrease in the corresponding frequencies.

8.5 Dimmer

You can also adjust the brightness of the display to your requirements.

When your iElements is switched on, press the menu button and then select the **DIMMER** menu item with the << and >> buttons. You can select one of three brightness settings with the + and - buttons; **DIM LO**, **DIM MI** and **DIM HI**. **DIM LO** is the darkest setting and **DIM HI** the brightest setting.

8.6 LED illuminated ring

Your iElements features an LED illuminated ring with the buttons << and >>. This lights up as soon as you switch on your iElements and goes out when you switch off your device. You can also completely deactivate the LED illuminated ring feature.

To change the LED illuminated ring, press the menu button once while the iElements is switched on. Then select the **LIGHT** menu item with the << and >> buttons. You can then set the brightness of the LED illuminated ring of your iElements with the + and - buttons. You can select either very bright (**HIGH**), normal (**MID**) and weak lighting (**LOW**). To deactivate the LED illuminated ring, select (**OFF**).

9. Connections

9.1 Headphones

You can connect headphones to the headphone socket with a 3.5 mm jack plug. Take care not to confuse the headphone socket with the Aux-In socket.



DANGER!

Avoid using the headphones at a continuously high volume. There is the risk of permanent damage to your hearing! Take special care that children do not turn the volume up too high.

9.2 Aux-In

You can connect an external device to the Aux-In connection and enjoy the music from this device (such as e.g. an MP3 player) through your iElements with its excellent sound quality. To this purpose connect your external device with a connection cable (not supplied) to the 3.5 mm jack socket. Take care not to confuse the headphone socket with the Aux-In socket.



NOTE!

The device that you use has to output audio data through a 3.5 mm jack socket. The headphone output of an MP3 player or the line output of a computer are suitable for connecting to your iElements, for example. Also refer to the specifications in the Technical Data, section 11.

9.3 Antennas

Your iElements can receive stations in the FM and AM frequency range. The integrated antenna can be sufficient for the reception of FM stations under good reception conditions. If you would like to use the integrated antenna, please set the antenna selection switch to "INT".

If you would like to improve the reception, either connect the provided cable antenna to the "FM antenna" socket or connect your house antenna to the same socket of your iElements.



NOTE!

If you have a cable connection, you can connect the antenna socket of your iElements to your antenna outlet with a standard coaxial cable and receive the cable radio signal. This coaxial cable is not supplied.

If you would like to receive stations from the AM frequency range, connect the supplied AM loop antenna. To this purpose insert the 3.5 mm jack plug of the antenna into the "AM antenna" socket of your iElements. Take care not to confuse the connections on the back of the device.

9.4 Anti-theft lock

To protect your iElements against theft, your device features a connection for a Kensington lock. Any lock which is compatible with a Kensington lock can be connected.



NOTE!

This lock is not supplied.

9.5 Power supply

Your iElements is supplied with power by the supplied mains adapter. First connect the supplied mains adapter into the mains socket and then connect the adapter plug into the "DC 12V" socket of your iElements.

**NOTE!**

Only use the supplied mains adapter and comply with the safety instructions in section 2.

9.6 iPod (eDock optional)

Your iElements features a socket for connection to an iPod® eDock docking station which is available as an optional accessory.

**NOTE!**

Please refer to the instructions of the user manual supplied in the eDock packaging for details on operation.

1. Place the iPod® on the docking station, iElements then automatically switches to iPod® mode and starts playback.
2. The text IPOD appears on the display. The battery of the iPod® is also charged at the same time.

**NOTE!**

Press and hold the menu button in iPod® mode to switch to menu mode. You can then access the ALARM, SLEEP, BASS, TREBLE, DIMMER and LIGHT functions with the << and >> buttons.

**NOTE!**

When you switch to another mode, iPod® playback is stopped. When you switch back to iPod® mode, iPod® playback is automatically resumed at the point it was stopped.

3. In iPod® mode press the << button to activate the iPod® menu function. The text IPODMENU appears on the display. Then press the + or - button to navigate upwards or downwards. Confirm your selection by pressing the menu button. After approx. 6 seconds the + and - buttons are once more available for adjusting volume + and -.

You can operate the iPod® with the buttons on the device.
The buttons correspond to the following iPod® buttons:

Function	iPod®	iElements
Open menu selection	Menu	<<
Switch to the next higher menu level	Menu	<<
Switch to the previous menu item (upwards)	Click wheel	+
Switch to the next menu item (downwards)	Click wheel	-
Select menu item	Menu button	Menu button
Start track	Start/pause	Menu button
Play next track	Forward/Fast forward	>>
Stop/continue playback	Start/pause	Menu button
Stop playback	Start/pause	

10. Troubleshooting

Faults can occur on all electrical devices. This does not necessarily mean that the device is defective. Use the information in the following table to see if you can remedy the fault yourself.

Fault	Possible cause	Remedy
The device does not switch on	The mains adapter is not correctly connected	Connect the mains adapter correctly (refer to section 2.4 "Power supply").
No sound	Volume is set to minimum	Increase the volume (refer to section 6.3 "Volume").
	Headphones are connected	Remove the headphones from the socket.
	Different mode is selected	Select the correct mode (refer to section 7.1 "Selecting the frequency band").
Poor FM reception quality	The station signal is too weak for the internal antenna	Connect the external FM antenna (refer to section 4.4 "Connecting the antenna").
	The antenna selection switch is set incorrectly	Set the antenna selection switch to the correct position (refer to section 4.4 "Connecting the antenna").
	The FM antenna is not correctly positioned	Change the position of the FM antenna.

Fault	Possible cause	Remedy
Poor AM reception quality	AM antenna is not connected	Connect the AM antenna (refer to section 4.4 "Connecting the antenna").
	The AM antenna is not correctly positioned	Change the position of the AM antenna.
Alarm does not work	Alarm is not switched on	Switch the alarm on (refer to section 8.2 "Alarm").
	Alarm volume is set to minimum	Increase the volume (refer to section 8.2 "Alarm").
	Headphones are connected	Remove the headphones from the socket.

11. Technical data

Display	8 digit VFD display
Internal battery supply	3 V lithium battery (IEC code: CR2032)
Power consumption during stand-by operation	approx. 2 W
Dimensions	approx. 210 x 130 x 120 mm
Weight without mains adapter	approx. 1,600 g

AUX-IN

Max. input voltage	250 mV eff.
Input impedance	22 kOhm

MAINS ADAPTER

Model number	VA24*-120200
Input	100-240 V~ AC, 0.7 A, 50-60 Hz
Output	12 V DC, 2.0 A
Dimensions	approx. 81.5 x 49.5 x 48,5 mm
Weight	approx. 200 g

* for different national versions (e.g. A for USA, B for Europe, C for UK, E for Australia).
Subject to technical modifications!

Declaration of Conformity

Manufacturer: sonoro audio GmbH

We hereby declare that on the basis of its design and construction the sonoro iElements meets the fundamental requirements of the EMC Directive 2004/108/EC and the Low Voltage Directive 2006/95/EC, including any changes applicable at the time of this declaration.



FCC declaration on compliance with regulations

This device complies with the specifications of part 15 of the FCC Regulations. Operation of the device is subject to both following regulations:

- (1) This device cannot emit any negative interference and
- (2) This device must absorb any received interference, including interference which can result in unintended operation.



Interference with radio and TV signals

This equipment has been tested and found to comply with the electromagnetic emissions limits for a Class B digital device, pursuant to Part 15 of the FCC Rules. These limits are designed to ensure appropriate protection against negative interference during operation in living areas. This device generates and uses and can also emit electromagnetic energy. If it is not installed and used in compliance with the instructions, it can cause negative interference in the reception of radio or TV signals. There is, however, no guarantee that no interference is caused at a specific location. If the device actually causes interference in the reception of radio or TV signals which can occur when the devices are switched on and off, the user is advised to eliminate this interference by means of one of the following measures:

- Increasing the distance between the device and the receiver.
- Connecting the device to a different socket so that the device and the receiver are connected to two different branch circuits.
- Ask your dealer or an experienced radio or TV technician for assistance.

Any changes or modifications which were not expressly approved by sonoro audio GmbH could invalidate the authorisation of the user for operation of the device.

The full conformity declaration is available from support@sonoro-audio.com

12. Warranty

The following applies to a warranty claim without restricting your legal rights:

- Warranty claims can only be lodged within a maximum period of two years from the date of purchase (1 year for USA).
- Within this warranty period we will remedy all defects resulting from material or manufacturing faults free of charge, either by repairing or replacing the device as we deem appropriate.
- Please contact your specialist dealer or send the defective device along with the warranty card and proof of purchase to the service address. No new warranty period begins if the device is repaired or replaced. The warranty period of two years (1 year for USA) from the date of purchase is applicable.
- Damage resulting from improper use, normal wear and tear and defects that only insignificantly affect the value or usability of the device are excluded from the warranty. If any person other than the technicians at the service address authorised by us has interfered with the device, the warranty is also void.



iElements

Warranty card

AU-4501

Last name

Serial number

First name

Description of defects

Street

Post code and city

Phone

E-mail

Signature of purchaser

iElements

Mode d'emploi



sonoro

sonoro audio GmbH

Unter Goldschmied 6
50667 Cologne
Allemagne

info@sonoro-audio.com
www.sonoro-audio.com

06/10

Le fabricant développe en permanence tous les types et modèles de produits.

Pour cette raison, des changements peuvent être apportés à tout moment au contenu du coffret, à la forme, à l'équipement et à la technologie appliquée et nous remercions de votre compréhension à cet égard. C'est pourquoi les indications, images et descriptions de ce mode d'emploi ne constituent pas un engagement contractuel.

La reproduction, la distribution ou la traduction, mêmes partielles, sont interdites sans l'accord écrit du fabricant.

Tous les droits en matière de droits d'auteurs sont expressément réservés au fabricant.

Sous réserve de modifications.

iPod® est une marque commerciale déposée de la société Apple Inc., enregistrée aux États-Unis et dans d'autres pays.

Apple n'est aucunement responsable du fonctionnement de cet appareil ou de sa conformité aux directives de sécurité.

Sommaire

1. Remarques préliminaires	5
2. Consignes de sécurité	5
2.1 Symboles utilisés dans cette notice	5
2.2 Utilisation conforme à sa destination	6
2.3 Enfants et personnes aux facultés de perception réduites	6
2.4 Alimentation électrique	6
2.5 Piles	7
2.6 Transport	7
2.7 Conditions ambiantes	7
2.8 Utilisation d'un casque	8
2.9 Défauts	8
2.10 Nettoyage	9
2.11 Mise au rebut	9
3. Contenu du colis	10
4. Déballage et mise en service de l'appareil	10
4.1 Déballer l'appareil	10
4.2 Activer piles	11
4.3 Brancher l'alimentation électrique	11
4.4 Raccorder l'antenne	12
4.5 Brancher un casque	13
5. Éléments de commande et connexions	14
6. Réglage des fonctions de base	16
6.1 Activer	16
6.2 Désactiver	16
6.3 Volume	16
7. Fonctionnement de la radio	17
7.1 Sélectionner la bande de fréquence	17
7.2 Rechercher des stations	17
7.3 Mémoriser des stations	17
7.4 Sélectionner des stations mémorisées	18
8. Réglages	18
8.1 Heure	18
8.2 Alarme	19
8.3 Arrêt automatique	20
8.4 Equaliseur (Bass/Treble)	20
8.5 Dimmer (commande d'intensité d'éclairage)	21
8.6 Éclairage de sonnerie	21

Sommaire

9. Connexions	21
9.1 Casque	21
9.2 Aux-in	22
9.3 Antennes	22
9.4 Antivol	22
9.5 Courant	23
9.6 iPod (station d'accueil eDock disponible en option)	23
10. Résolution des erreurs	24
11. Caractéristiques techniques	25
12. Garantie	27

1. Remarques préliminaires

Merci d'avoir porté votre choix sur l'achat d'un sonoro iElements.

Ce mode d'emploi vous donne toutes les informations nécessaires pour utiliser l'appareil en toute sécurité et sans panne.

- Merci de bien lire ce mode d'emploi en sa totalité avant d'utiliser l'appareil.
- Conservez la notice précieusement.
- Si vous cédez cet appareil à une tierce personne, joignez-y le mode d'emploi.
- Le non-respect de ce mode d'emploi peut entraîner de graves blessures et de sérieux dégâts sur l'appareil.
- Nous ne pourrions être tenus responsables de dommages survenus suite au non-respect de ce mode d'emploi.
- Merci de prendre connaissance en particulier du chapitre « Consignes de sécurité ».

Les figures dans ce mode d'emploi ont pour but d'expliquer les actions et sont toujours placées avant la description à laquelle elles se rapportent.

Nous vous souhaitons de longues heures agréables avec votre appareil.

2. Consignes de sécurité

2.1 Symboles utilisés dans cette notice

Les consignes importantes liées à votre sécurité sont spécialement mises en exergue.

Merci de respecter

impérativement ces consignes pour éviter les accidents et les dommages sur l'appareil :



DANGER

Avertit des dangers affectant votre santé et montre les risques potentiels de blessures.



ATTENTION

Indique les risques possibles pour l'appareil ou d'autres objets.



REMARQUE

Met en évidence des astuces et des informations.

2.2 Utilisation conforme à sa destination

L'appareil ne doit être utilisé que dans un contexte privé. Il ne convient pas pour une utilisation commerciale. L'appareil est exclusivement destiné aux tâches suivantes :

- Lecture de stations de radio
- Lecture de pistes sur un iPod®, fonction de chargement pour un iPod®
- Lecture de pistes d'appareils externes raccordés sur la connexion AUX.

Toute autre utilisation est considérée comme non-conforme et n'est pas autorisée. Nous déclinons toute responsabilité en cas de dommages survenus suite à une utilisation non conforme.

2.3 Enfants et personnes aux facultés de perception réduites

- Ne laissez pas l'appareil sans surveillance et ne l'utilisez pas s'il y a à proximité des enfants ou des personnes qui ne sont pas en mesure de percevoir les dangers.
- Les personnes (y compris les enfants) qui ne sont pas en mesure d'utiliser l'appareil en toute sécurité en raison de leurs facultés physiques, sensorielles ou mentales ou de leur manque d'expérience ou de connaissances ne doivent pas utiliser cet appareil en l'absence ou sans la surveillance d'une personne responsable. Conservez-le dans un endroit inaccessible.
- Les matériaux d'emballage ne doivent pas être utilisés pour jouer. Ils présentent un risque de suffocation.

2.4 Alimentation électrique

Pour fonctionner, l'appareil fonctionne est alimenté par courant électrique ; il existe donc un danger de choc électrique. Pour cette raison, veuillez particulièrement au respect des points suivants :

- Ne saisissez jamais la fiche secteur si vous avez les mains mouillées.
- Si vous voulez débrancher la fiche secteur de la prise électrique, tirez toujours directement sur la fiche. Ne tirez jamais sur le câble, il pourrait se rompre.
- Assurez-vous que la prise électrique utilisée est toujours librement accessible pour pouvoir la débrancher en cas d'urgence.
- Veillez à ne pas plier, coincer ou marcher sur le câble d'alimentation. Positionnez le câble de façon à ce qu'il ne présente pas un risque de trébuchement ou qu'il ne soit pas accessible aux enfants.
- Utilisez uniquement des rallonges électriques conçues pour la puissance absorbée par l'appareil.
- Gardez l'appareil éloigné de la pluie et de l'humidité ainsi que des sources de chaleur.

- Utilisez l'appareil uniquement lorsque la tension électrique indiquée sur la plaque signalétique de l'appareil et de la fiche secteur coïncide avec la tension de votre prise électrique. Une tension incorrecte peut détruire l'appareil.
- Pour éviter tout risque d'incendie, débranchez l'appareil du secteur si vous ne l'utilisez pas sur une durée prolongée. Pour ce faire, débranchez la fiche secteur de la prise électrique.

2.5 Piles

- Enlevez les piles (piles normales ou piles rechargeables) du compartiment des piles dès qu'elles sont vides ou que vous prévoyez ne pas utiliser l'appareil pendant une durée prolongée.
- Ne jetez pas les piles au feu et ne les soumettez jamais à des températures élevées.
- Ne tentez jamais de recharger des piles non rechargeables. Ne tentez pas d'ouvrir ou de mettre en court-circuit des piles. Cela entraîne un risque d'explosion.
- Le liquide qui s'échappe suite à une mauvaise utilisation des piles peut entraîner des irritations cutanées. En cas de contact avec le liquide, rincer abondamment à l'eau claire. En cas de contact du liquide avec les yeux, ne pas frotter les yeux mais les rincer immédiatement à l'eau pendant 10 min et consulter rapidement un médecin.

2.6 Transport

- Pour éviter d'endommager le support inséré dans l'appareil, sortez-le de l'appareil avant le transport/l'envoi.
- Pendant le trajet, placez l'appareil de façon à ce qu'il ne soit pas une menace pour les personnes assises dans la voiture.
- Lorsque vous envoyez l'appareil par la poste, placez-le dans son emballage d'origine. C'est pourquoi vous devez conserver l'emballage.

2.7 Conditions ambiantes

L'utilisation en toute sécurité de l'appareil suppose que les conditions ambiantes adaptées à l'appareil sont respectées. Pour cette raison, veillez à respecter les points suivants :

- Protégez l'appareil des influences météorologiques. Ne l'utilisez jamais à l'extérieur et ne le posez jamais à des endroits où les rayons du soleil sont forts.
- Ne posez jamais l'appareil à proximité de sources d'incendie et de chaleur, p. ex. des bougies allumées, une cuisinière, un four etc.
- Placez l'appareil de façon à assurer une circulation suffisante de l'air. Vous éviterez ainsi l'accumulation de chaleur à l'intérieur de l'appareil. Respectez toujours une distance minimale de 10 cm par rapport aux autres appareils ou aux murs.

- Protégez l'appareil des fortes vibrations mécaniques et placez-le sur des supports stables.
- Protégez l'appareil des influences météorologiques, de l'humidité et des températures élevées (p. ex. des rayons directs du soleil).
- Protégez l'appareil des projections et des gouttes d'eau. Ne placez jamais de récipients remplis de liquides à proximité de l'appareil ou dessus.
- N'installez/ne retirez jamais les piles dans un environnement potentiellement explosif (p. ex. une zone de ravitaillement, les équipements de transport de carburants, les zones d'entreposage de carburants), les zones dont l'air contient des produits chimiques ou des particules/poussières explosives (p. ex. de la poussière de farine ou de métaux) ainsi que les zones où vous êtes priés d'éteindre le moteur de votre véhicule). Cela entraîne un risque d'explosion.

2.8 Utilisation d'un casque

- Réduisez toujours le volume de l'appareil avant de mettre le casque. Augmentez le volume au niveau souhaité une fois que le casque est en place sur les oreilles, et pas avant.
- Ne réglez pas le volume trop haut lorsque vous écoutez avec le casque. Lorsqu'un bruit continu ou un bruit de fond se produit dans vos oreilles (sifflement), diminuez le volume ou arrêtez d'utiliser le casque.
- Même si votre casque est conçu pour que vous puissiez toujours entendre les bruits extérieurs, réglez le volume assez bas pour pouvoir continuer d'appréhender votre environnement.

2.9 Défauts

Si l'appareil venait à tomber en panne, ne tentez pas de le réparer vous-même.

- Si la fiche secteur, l'adaptateur ou le câble d'alimentation de cet appareil sont endommagés, ils doivent être remplacés par le fabricant ou son service après-vente afin d'éviter les dangers liés aux chocs électriques.
- Si un liquide venait à pénétrer dans l'appareil, ou si ce dernier a chuté ou a été endommagé d'une autre façon, il doit être vérifié par un revendeur habilité. Débranchez l'appareil du secteur et contactez un revendeur habilité.

2.10 Nettoyage

- Nettoyez uniquement l'extérieur de l'appareil, avec le chiffon fourni ou un autre chiffon doux et sec. N'utilisez en aucun cas des détergents abrasifs ou contenant des solvants car ils peuvent attaquer les surfaces de l'appareil.
- En cas de fort encrassement, il est possible d'essuyer l'appareil avec un chiffon légèrement humide et de le sécher avec un chiffon doux et sec.

2.11 Mise au rebut

Les appareils portant le symbole ci-contre ne doivent pas être jetés aux ordures ménagères. Ils doivent être déposés dans un point de collecte et de recyclage des appareils électriques et électrotechniques.

Les piles, rechargeables ou non, peuvent contenir des métaux lourds nocifs et sont aussi soumises à la réglementation des déchets spéciaux. Déposez les piles à un point de collecte municipal ou confiez leur recyclage à un magasin spécialisé.

Gardez à l'esprit que votre appareil est soumis à la directive européenne 2002/96/EC visant à réduire les déchets électroniques.

- Il vous est donc interdit de le jeter aux ordures ménagères.
- Pour des informations sur la mise au rebut des vieux appareils, contactez votre mairie, les autorités d'élimination des déchets ou le magasin où vous avez acheté ce produit.
- Vous pouvez déposer gratuitement votre appareil aux postes de collecte de votre commune.
- En vous débarrassant convenablement de vos anciens appareils, vous protégez l'environnement et ne mettez pas votre santé en danger.



3. Contenu du colis

Le sonoro iElements est livré avec de nombreux accessoires nécessaires pour la réception des fréquences radio et pour le raccordement d'autres appareils.

- sonoro iElements (avec housse)
- Bloc d'alimentation
- Antenne FM
- Antenne AM
- Chiffon d'entretien
- Gant
- Mode d'emploi

4. Déballage et mise en service de l'appareil

Les câbles de connexion et les appareils externes pouvant être utilisés avec cet appareil doivent présenter la même conformité électromagnétique et la même qualité de blindage que le présent appareil et correspondre à son niveau de sécurité. Cet appareil répond à toutes les normes et directives applicables dans le cadre de la conformité CE. Le respect de ces normes et directives n'est plus garanti si une modification est apportée à l'appareil sans l'accord du fabricant. Utilisez exclusivement les accessoires mentionnés par le fabricant.



DANGER

Risque d'étouffement, les matériaux d'emballage ne sont pas un jouet !

Un enfant qui joue avec les matériaux d'emballage risque de s'étouffer. Conservez les matériaux d'emballage hors de portée des enfants et des personnes qui ne sont pas en mesure d'évaluer ces risques.

4.1 Déballer l'appareil

Tous les éléments de l'appareil sont livrés dans un seul carton.

1. Déballer l'appareil et tous les accessoires et vérifiez que le contenu est complet et intact.



REMARQUE

Si vous constatez un dommage dû au transport, contactez immédiatement votre revendeur.

2. Déposez l'appareil à un endroit approprié. Ce faisant, tenez compte des consignes de sécurité relatives aux conditions ambiantes indiquées au Chapitre 2.

4.2 Activer piles

Votre iElements dispose d'une pile intégrée pour la mémorisation de l'heure en cas de panne de courant: Pour garantir une durée de vie de la pile la plus longue possible, la pile est séparée du circuit électrique par une feuille plastique rouge. Veuillez la retirer avant la première utilisation de votre appareil.



DANGER

Risque de blessures en cas de mauvaise manipulation des piles.

Les piles doivent être manipulées avec des précautions particulières.

- Enlevez les piles du compartiment des piles dès qu'elles sont déchargées ou que vous prévoyez ne pas utiliser l'appareil pendant une durée prolongée.
- Ne jetez pas les piles au feu et de les soumettez jamais à des températures élevées.
- Ne tentez jamais de recharger les piles non rechargeables. Cela entraîne un risque d'explosion. Ne tentez pas d'ouvrir ou de mettre en court-circuit des piles.
- Le liquide qui s'échappe suite à une mauvaise utilisation peut entraîner des irritations cutanées. En cas de contact avec le liquide, rincez le liquide abondamment à l'eau claire. En cas de contact du liquide avec les yeux, ne pas frotter les yeux mais les rincer immédiatement à l'eau pendant 10 min et consulter rapidement un médecin.

4.3 Brancher l'alimentation électrique

L'alimentation en courant de l'appareil se fait via le bloc d'alimentation fourni.



DANGER

Risque de blessures en cas de manipulation non conforme.

Une manipulation non-conforme du bloc d'alimentation entraîne un risque de choc électrique.



ATTENTION

Risques de dommages en cas de tension incorrecte.

Les charges de connexion qui dépassent les valeurs maximales admises pour l'appareil peuvent détruire l'appareil.

- Utilisez exclusivement le bloc d'alimentation fourni.
- Utilisez l'appareil uniquement lorsque la tension électrique indiquée sur le bloc d'alimentation coïncide avec la tension de votre prise électrique.

1. Enfichez le connecteur du bloc d'alimentation à l'arrière de l'appareil dans la connexion CC 12 V = 2A.
2. Enfichez la fiche secteur dans une prise de courant.

4.4 Raccorder l'antenne

Le sonoro iElements est équipé d'une antenne interne pour la réception des fréquences radio FM. Si la réception est insuffisante à l'endroit où ou si vous souhaitez recevoir d'autres stations FM ou AM, raccordez l'antenne FM ou AM fournie ou une antenne domestique correspondante.

Antenne FM ou antenne domestique

1. Enfichez l'antenne FM fournie ou votre antenne domestique à l'arrière de l'appareil, dans la connexion pour antenne FM.
2. Commutez le commutateur FM de **INT** sur **EXT**.
3. Orientez l'antenne FM fournie de sorte à obtenir une réception optimale.



REMARQUE

Si aucune antenne externe n'est connectée à la connexion FM, laissez le commutateur sur **INT** pour garantir la meilleure réception possible à l'aide de l'antenne interne.

Antenne AM

1. Enfichez l'antenne AM fournie à l'arrière de l'appareil, dans la connexion pour antenne AM.
2. Orientez l'antenne AM de sorte à obtenir une réception optimale.

4.5 Raccordement du casque

Il est possible de brancher un casque (non fourni) sur l'appareil équipé d'une fiche jack de 3,5 mm.



DANGER

Risque de blessure en cas d'utilisation inappropriée du casque.

Une utilisation inappropriée du casque peut provoquer des accidents graves et de nuire à la santé.

- Ne réglez pas le volume trop haut lorsque vous écoutez avec le casque.
- Même si votre casque est conçu pour que vous puissiez toujours entendre les bruits extérieurs, réglez le volume assez bas pour pouvoir continuer d'appréhender votre environnement.

1. Avant de raccorder le casque, réglez le volume au niveau le plus bas.
Pour ce faire, appuyez sur la touche VOL-.
2. Branchez le connecteur de casque dans la sortie pour casque située à l'arrière de l'appareil.
3. Augmentez lentement le volume. Pour ce faire, appuyez sur la touche VOL+.

Les éléments de commande du sonoro iElements permettent d'accéder rapidement et facilement à toutes les fonctions.

5. Éléments de commande et connexions

Face avant d'Elements :

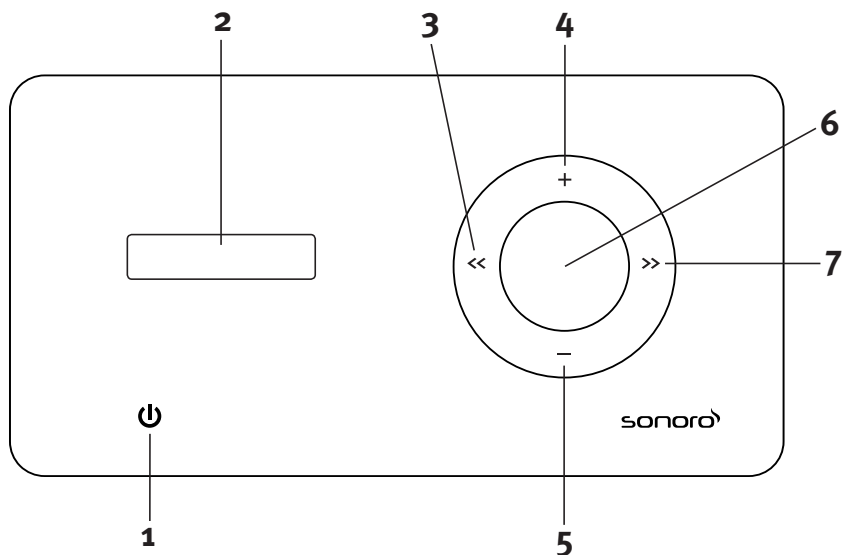

1 ⏻

2 Affichage

3 << (Retour)

4 +

5 -

6 Touche menu

7 >> (Avance)

Capteur tactile: Marche/Arrêt, FM/AM/iPod/Aux

Recherches de stations, Navigation

Augmenter le volume, augmenter les valeurs

Diminuer le volume, diminuer les valeurs

Activer menu, valider entrées

Recherches de stations, Navigation

Face arrière iElements :

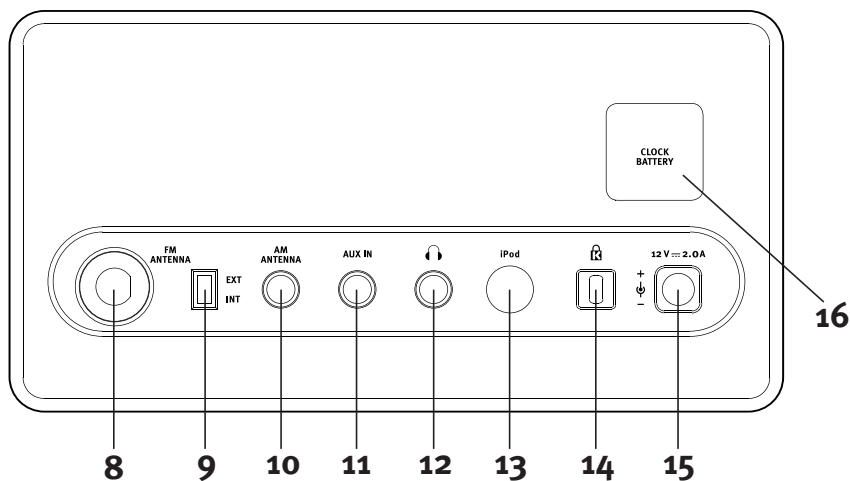

8 Antenne FM

9 EXT INT

10 Antenne AM

11 AUX IN

12 

13 iPod

14 

15 12V = 2.0A

16 CLOCK BATTERY

Connexion pour l'antenne FM

Interrupteur de sélection d'antenne

Connexion pour l'antenne AM

Connexion pour des appareils audio externes.

Prise casque

Connexion pour la station d'accueil iPod® Dockingstation eDock

Connexion pour l'antivol

Connexion pour l'adaptateur secteur

Couvercle de la pile

6. Réglage des fonctions de base

6.1 Activer

Touchez le signe  sur la face avant de l'appareil. Votre iElements est équipé à cet endroit d'un capteur tactile sensible au moindre toucher. Après la mise en route, le mode musical utilisé en dernier (FM Radio, AM Radio, iPod, Aux) est activé, la musique apparaît lentement et l'éclairage de sonnerie commence à être visible.



REMARQUE

Dans les réglages de votre iElements, vous pouvez désactiver l'éclairage des touches. Vous trouverez des informations à ce sujet au chapitre 8.6. Votre iElements peut se mettre en route automatiquement. Veuillez vous reporter au chapitre 8.2 pour la fonction alarme.

6.2 Désactiver

Touchez et maintenez la touche  sur la face avant pendant 2 secondes environ pour éteindre votre appareil. L'écran affiche **GOOD BYE** suivi de l'heure et l'éclairage des touches s'éteint lentement.



REMARQUE

Votre iElements peut s'éteindre automatiquement après un certain temps. Veuillez vous reporter au chapitre 8.3 pour l'arrêt automatique.

6.3 Volume

Si l'appareil est sous tension, vous pouvez régler le volume de votre iElements avec les touches + et -. L'affichage vous informe du volume sélectionné. Vous disposez de 30 niveaux de réglages entre VOL MIN (muet) et VOL MAX.



DANGER

N'utilisez pas votre iElements à plein volume. En cas d'écoute prolongée à plein volume, il existe un risque de détérioration de votre système auditif. Veuillez prendre connaissance des conseils de sécurité au chapitre 2.

7. Fonctionnement de la radio

7.1 Sélectionner la bande de fréquence

Après la mise en route, votre iElements démarre dans le dernier mode de lecture choisi. En appuyant de manière répétée sur les touches **⏻**, vous pouvez sélectionner entre les modes de lecture (FM Radio, AM Radio, iPod, Aux).

En mode Radio FM, vous pouvez capter les stations radio à ondes courtes et en mode AM les stations radio à ondes moyennes. Pour de plus informations sur les Aux ou iPod, veuillez vous reporter aux chapitres 9.2 et 9.6.



REMARQUE

La bande de fréquences FM correspond à la plage d'ondes ultracourtes et se situe dans la bande VHF II entre 87,5 MHz et 108,0 MHz. La bande de fréquences AM correspond à la plage d'ondes moyennes et se situe entre 522 kHz et 1620 kHz (Europe), et entre 520 kHz et 1710 kHz (USA).

7.2 Rechercher des stations

Une fois que vous avez sélectionné une plage de fréquences (radio FM ou AM), vous pouvez rechercher une station avec les touches << et >>.

En appuyant plus longuement sur l'une de ces touches, une recherche automatique se déclenche dans la direction correspondante. Si vous avez trouvé une station à forte émission, la recherche s'arrête et la station est diffusée.

En pressant rapidement les touches << ou >>, vous pouvez procéder à un réglage fin de la fréquence d'émission.

Si vous n'effectuez aucun réglage pendant environ 10 secondes sur la fréquence, l'heure est affichée à la place de la fréquence radio.



REMARQUE

Veillez à une connexion correcte de l'antenne et au bon réglage du commutateur de sélection d'antenne. Sans la connexion de l'antenne AM fournie, il n'est pas possible de recevoir une station dans la plage AM.

7.3 Mémoriser des stations

Votre iElements peut mémoriser 10 stations par bande de fréquences.

Quand vous avez trouvé une station que vous souhaitez mémoriser, pressez la touche Menu pour parvenir au menu. Appuyez alors sur les touches << ou >>, jusqu'à ce que **MEM SET** s'affiche.

Sélectionnez ensuite avec les touches + et -, l'un des emplacements de mémoire p 0 à p 9.

La désignation suivante **FREE** ou **USED** vous informe si l'emplacement mémoire est encore disponible ou déjà attribué. Vous pouvez attribuer de nouvelles stations à des

emplacements de mémoire déjà programmés Confirmez votre choix avec la touche Menu Sur l'affichage apparaît **P 0...9 SAVED**.

Si vous souhaitez interrompre l'opération de mémorisation, ne pressez simplement aucune touche pendant env. 5 secondes Votre iElements revient du menu dans le mode lecture normal.



REMARQUE

Votre iElements dispose d'une mémoire intégrée afin de garder en mémoire vos stations mémorisées quand vous coupez votre appareil du courant.

7.4 Sélectionner des stations mémorisées

Votre iElements peut mémoriser 10 stations par bande de fréquences.

Si vous souhaitez sélectionner une station mémorisée, allumez votre iElements, sélectionnez la bande de fréquences souhaitée en pressant la touche **U** et validez par la touche Menu.

Sur l'affichage apparaît la fonction **MEM CALL** et après avoir ensuite actionné à nouveau la touche Menu, vous pouvez sélectionner avec les touches + et - l'un des emplacements de mémoire **P 0** à **P 9**. Derrière l'emplacement mémoire, la fréquence de la station attribuée est affichée. Si l'emplacement mémoire est encore disponible, la désignation suivante **FREE** est affichée.

Quand vous avez sélectionné la station souhaitée, votre iElements diffuse l'a station mémorisée.

Si vous souhaitez interrompre la sélection d'une station ne pressez aucune touche pendant environ 5 secondes. Votre elements revient du menu dans le mode lecture normal.



REMARQUE

Votre iElements neuf est livré sans stations mémorisées.

C'est pourquoi tous les emplacements mémoire présentent la désignation **FREE**.

8. Réglages

8.1 Heure

Si votre iElements est éteint ou que vous n'avez pressé aucune touche pendant un certain temps l'heure s'affiche. Vous pouvez l'afficher au format 24 heures (par exemple 21:20) ou 12 heures (par exemple 9:20 pm).

Pour régler l'heure, veuillez éteindre votre iElements. Pressez une fois la touche Menu, sélectionnez avec les touches << et >> le point de menu Time et validez la sélection en appuyant sur la touche Menu. Vous avez la possibilité de choisir entre le format 12 heures ou 24 heures avec les touches + et -.

Après avoir validé votre sélection avec la touche Menu, vous pouvez au moyen des touches

<< et >>, passez aux réglages des heures et des des minutes (la sélection clignote) et réglez les valeurs correspondants avec les touches + et -. Confirmez votre choix en appuyant à nouveau sur la touche Menu.



REMARQUE

AM signifie „ante meridiem“ et désigne toutes les heures de minuit à 11 heures 59. PM signifie „post meridiem“ et désigne toutes les heures de midi à 23 heures 59.

8.2 Alarme

Votre iElements peut vous servir de réveil avec une station radio ou une tonalité agréable. Vous pouvez régler le volume de la sonnerie de réveil et utiliser la fonction dite Snooze (fonction sommeil)

Vous pouvez régler l'alarme, l'appareil allumé ou éteint. Pressez dans les deux cas, la touche Menu, et naviguez ensuite par les touches << et >> jusqu'à ce que le point de menu **ALARM** s'affiche. Confirmez votre choix en appuyant sur la touche Menu.

Vous pouvez activer ou désactiver l'alarme par les touches + et - (**ALM ON**) (**ALM OFF**) et valider par la touche Menu. Si vous sélectionnez **ALM OFF**, le réglage est terminé. Vous pouvez reconnaître une alarme active au petit symbole d'alarme sur l'écran.

Si vous avez sélectionné **ALM ON**, vous pouvez régler l'heure de réveil. Cela fonctionne de la même manière avec les touches +/- et </> que pour le réglage de l'heure. Confirmez votre choix en appuyant sur la touche Menu.

Ensuite l'écran affiche **SOURCE** et vous pouvez décider du signal que vous souhaitez pour votre réveil. Pour ce faire, vous disposez des plages de fréquences **FM** et **AM** et d'une sonnerie de réveil (**BEEP**). À l'aide des touches << et >>, sélectionnez votre choix et validez en appuyant sur la touche Menu. Si vous choisissez une station radio, vous pouvez utiliser les stations que vous avez mémorisées. Sélectionnez par les touches + et - parmi les 10 stations mémorisées disponibles par bande de fréquences preset 0...9.

L'écran affiche **VOLUME** et vous pouvez sélectionner à l'aide des touches + et - le volume de la source réveil. Dès que l'alarme se déclenche, le volume atteint progressivement le degré d'intensité que vous avez sélectionné. En validant par la touche Menu, le réglage de l'alarme est terminé. **ALARM ON** apparaît à l'écran.



REMARQUE

Veillez respecter lors du réglage de l'heure d'alarme particulièrement au format de l'heure paramétrée. Vous pouvez reconnaître une alarme active au petit symbole d'alarme sur l'écran. Testez avant la première utilisation les différents volumes de réveil pour trouver celui qui vous convient. Si vous avez raccordé un appareil à la sortie casque, tenez compte du fait que la sonnerie de réveil ne sera émise que par cet appareil. Ainsi, vous ne pourriez

pas entendre l'alarme si par exemple le casque est décalé. Veillez à éteindre l'alarme, si vous partez par exemple en voyage.

Vous pouvez éteindre une alarme déclenchée en appuyant pendant 2 secondes sur la touche Menu. L'alarme s'arrête et le petit symbole ne clignote plus sur l'écran.

Si vous ne souhaitez pas éteindre une alarme mais la supprimer un instant, vous pouvez utiliser la fonction Snooze. Pressez une fois rapidement la touche Menu quand l'alarme est déclenchée. L'écran affiche alors **SNOOZE** et vous pouvez régler à l'aide des touches + et - après combien de minutes l'alarme doit se déclencher à nouveau. Le réglage par défaut est 5 minutes. Confirmez votre choix en appuyant sur la touche Menu. Le petit symbole d'alarme continue à clignoter et une fois le temps écoulé, l'alarme se déclenche à nouveau. Si vous souhaitez arrêter plutôt la fonction Snooze, pressez la touche Menu pendant env. 2 secondes, jusqu'à ce que l'appareil s'éteigne automatiquement.

8.3 Arrêt automatique

Si vous souhaitez vous endormir avec la musique de votre iElements, votre appareil peut s'éteindre après un certain temps. (Fonction Sleep Timer)

Si vous souhaitez activer cette fonction, veuillez presser la touche Menu, sélectionnez à l'aide des touches << et >> le point de menu **SLEEP** et validez votre choix en pressant à nouveau la touche Menu. Le symbole **ST** apparaît à l'écran. (Sleep Timer)

Si l'arrêt automatique est déjà réglé, le temps restant est affiché. Avec les touches << et >>, vous pouvez régler le temps d'arrêt minute par minute. Avec les touches +et -, vous pouvez régler le temps d'arrêt par 5 et/ou 15 minutes. Validez votre sélection en appuyant sur la touche Menu.

Vous disposez d'une plage entre 5 min et 90 min. Si vous sélectionnez **OFF**, l'arrêt automatique est désactivé. Avant que votre iElements s'arrête, le temps restant est affiché. Une minute avant l'arrêt, votre iElements commence à masquer lentement la lecture.

8.4 Equaliseur (Bass/Treble)

Vous pouvez adapter le son de votre iElements à votre goût personnel ou à votre environnement. Vous pouvez faire varier les basses et les aigus sur 7 niveaux.

Pressez sur votre iElements allumé la touche Menu, et sélectionner ensuite par les touches << et >> jusqu'à ce que le point de menu **BASS** ou **TREBLE** s'affiche. Confirmez votre choix en appuyant sur la touche Menu. Selon le point de menu sélectionné, vous avez alors la possibilité de modifier le niveau des basses et des aigus de votre iElements. Avec les touches + et -, vous pouvez sélectionner une valeur entre -3 et +3. Une valeur positive signifie que selon la sélection **BASS** ou **TREBLE** des fréquences élevées ou basses sont renforcées. Une valeur négative signifie un affaiblissement des fréquences correspondantes.

8.5 Dimmer (commande d'intensité d'éclairage)

Vous pouvez également adapter l'intensité de l'écran à vos besoins.

Pressez sur votre iElements allumé la touche Menu, et sélectionnez ensuite par les touches << et >>, le point de menu **DIMMER**. Avec les touches + et -, vous pouvez choisir entre trois niveaux d'intensité **DIM LO**, **DIM MI** et **DIM HI**. Ici **DIM LO** est le réglage le plus sombre et **DIM HI** le plus clair.

8.6 Éclairage de sonnerie

Votre iElements dispose d'un éclairage des touches de sonnerie << et >>. Quand vous allumez votre iElements, celui-ci s'allume et s'éteint quand vous arrêtez votre appareil. Vous pouvez désactiver également complètement l'éclairage.

Pour modifier l'éclairage de sonnerie, pressez une fois la touche Menu quand votre iElements est allumé. Sélectionnez ensuite avec les touches << et >> le point de menu **LIGHT**. Avec les touches + et -, vous pouvez régler désormais l'intensité de l'éclairage de sonnerie de votre iElements. Vous avez le choix entre un éclairage très clair (**HIGH**), normal (**MID**) et faible (**LOW**). Pour désactiver l'éclairage de sonnerie, sélectionnez (**OFF**).

9. Connexions

9.1 Casque

Vous pouvez raccorder un casque avec une fiche jack de 3,5 mm dans la connexion casque. Veillez à ne pas confondre la connexion casque avec la connexion Aux-In.



DANGER

Évitez une écoute au casque à plein volume sur une longue période. Risque de détérioration durable de votre audition ! Veillez en particulier à ce que les enfants ne règlent pas le volume trop fort.

9.2 Aux-in

La connexion Aux-In, vous permet de raccorder un appareil externe et de profiter de la musique de cet appareil (tel qu'un lecteur MP3 avec le son excellent de votre iElements). Raccordez pour ce faire, votre appareil externe avec le câble de connexion (non fourni) à la prise jack 3,5 mm. Veillez à ne pas confondre la connexion casque avec la connexion Aux-In.



REMARQUE

L'appareil que vous utilisez doit émettre les données audio par une prise jack 3,5 mm. La sortie casque d'un lecteur MP3 ou la sortie Line d'un ordinateur par exemple peut être connectée à votre iElements. Ce faisant, tenez compte des consignes indiquées au Chapitre 11 Données techniques.

9.3 Antennes

Votre iElements peut recevoir des stations dans les plages de fréquences FM et AM. L'antenne incorporée peut suffire pour la réception de stations FM dans de bonnes conditions de réception. Si vous souhaitez utiliser l'antenne incorporée, placez l'interrupteur de sélection d'antenne sur "INT".

Si vous souhaitez améliorer la réception, raccordez l'antenne ruban fournie à la connexion "Antenne FM" ou bien reliez votre iElements par la même connexion à votre antenne domestique.



REMARQUE

Si vous avez une connexion par câble, vous pouvez raccorder la connexion d'antenne de votre iElements par un câble coaxial du commerce à la prise d'antenne et recevoir ainsi la radio par le câble. Ce câble coaxial n'est pas compris dans la fourniture.

Si vous souhaitez recevoir des stations AM, vous devez connecter l'antenne cadre fournie. Introduisez la fiche Jack 3,5 mm de l'antenne dans la connexion "Antenne AM" de votre iElements. Veuillez ne pas confondre les connexions sur la face appareil de votre appareil.



REMARQUE

La bande de fréquences FM correspond à la plage d'ondes ultracourtes et se situe dans la bande VHF II entre 87,5 MHz et 108,0 MHz. La bande de fréquences AM correspond à la plage d'ondes moyennes et se situe entre 522 kHz et 1620 kHz.

9.4 Antivol

Pour protéger votre iElements du vol, votre appareil dispose d'une connexion pour un verrou Kensington. Vous pouvez raccorder tout verrou compatible avec la connexion Kensington.

**REMARQUE**

Le verrou n'est pas compris dans la fourniture.

9.5 Courant

L'alimentation électrique de votre iElements s'effectue par l'adaptateur secteur fourni. Veuillez tout d'abord brancher l'adaptateur à la prise de courant et ensuite la fiche de l'adaptateur dans le branchement "CC 12V" de votre iElements.

**REMARQUE**

Utilisez exclusivement l'adaptateur secteur fourni et respectez les consignes de sécurité au chapitre 2.

9.6. iPod (station d'accueil eDock disponible en option)

Votre iElements dispose d'une connexion pour le relier à la station d'accueil iPod® Dockingstation eDock.

**REMARQUE**

Veuillez vous reporter au mode d'emploi fourni dans l'emballage de votre station d'accueil eDock pour de plus amples informations.

1. Insérez l'iPod® dans la station d'accueil, iElements bascule automatiquement en mode iPod® et démarre la lecture.
2. Le texte IPOD s'affiche à l'écran. En même temps, la batterie de l'iPod® est rechargée.

**REMARQUE**

Maintenez appuyée la touche Menu en mode iPod® pour basculer dans le mode Menu. Vous pouvez maintenant activer ALARM, SLEEP, BASS, TREBLE, DIMMER et LIGHT en utilisant les touches << et >>.

**REMARQUE**

Si vous passez à un autre mode, la lecture de l'iPod® est interrompue. Si vous retournez au mode iPod®, la lecture de l'iPod® reprend automatiquement à l'endroit écouté en dernier.

3. Appuyez sur la touche << en mode iPod® pour activer la fonction de menu iPod®. Le texte IPODMENU s'affiche à l'écran. Appuyez maintenant sur la touche + ou - pour naviguer vers le haut ou vers le bas. Confirmez votre choix en appuyant sur la touche Menu. Les touches + et - retournent au réglage du volume après environ 6 secondes.

Vous pouvez manipuler l'iPod® en utilisant les touches de l'appareil. Les touches correspondent aux touches suivantes sur l'iPod® :

Fonction	iPod®	iElements
Ouvrir la sélection de menu	Menu	<<
Passer au menu immédiatement supérieur	Menü	<<
Passer à l'option de menu précédente (vers le haut)	Clic sur la molette	+
Passer à l'option de menu suivante (vers le bas)	Clic sur la molette	-
Sélectionner une option de menu	Touche Menu	Touche Menu
Démarrer la piste	Lecture/Pause	Touche Menu
Lire la piste suivante	Avance/Avance rapide	>>
Interrompt/repren la lecture	Lecture/Pause	Touche Menu
Arrête la lecture	Lecture/Pause	

10. Résolution des erreurs

Des erreurs peuvent survenir sur tous les appareils électriques. Il ne s'agit pas toujours d'un défaut sur l'appareil. Le tableau suivant a pour fonction de vous aider à remédier vous-même à la panne.

Problème	Origine possible	Remède
L'appareil ne s'allume pas	Le bloc d'alimentation n'est pas raccordé correctement.	Raccordez correctement le bloc d'alimentation (voir le chapitre 2.4 "Alimentation électrique").
Pas de son	Le volume est réduit au niveau minimum	Augmentez le volume (voir le chapitre 6.3 "Volume").
	Le casque est branché	Débranchez le casque de la prise casque.
	Un autre mode est défini	Définissez le mode correct (voir le chapitre 7.1 "Sélectionner la bande de fréquences").
Qualité de réception FM mauvaise	La puissance d'émission de la station est trop faible pour l'antenne interne	Raccordez l'antenne FM externe (voir le chapitre 4.4 "Raccorder l'antenne").
	Le commutateur d'antenne est mal réglé	Placez le commutateur en position correcte (voir le chapitre 4.4 "Raccorder l'antenne").
	L'antenne FM n'est pas orientée correctement	Modifiez la position de l'antenne FM.

Problème	Origine possible	Remède
Qualité de réception AM mauvaise	L'antenne AM n'est pas raccordée	Raccordez l'antenne AM (voir le chapitre 4.4 "Raccorder l'antenne").
	L'antenne AM n'est pas orientée correctement	Modifiez la position de l'antenne AM.
L'alarme ne fonctionne pas.	L'alarme est désactivée	Activez l'alarme (voir le chapitre 8.2 "Alarme").
	Le volume du réveil est réduit au niveau minimum	Augmentez le volume (voir le chapitre 8.2 "Alarme").
	Le casque est branché	Débranchez le casque de la prise casque.

11. Caractéristiques techniques

Affichage	Affichage VFD à 8 caractères
Alimentation interne par piles	(pile au lithium de 3 V, (code IEC : CR2032)
Puissance absorbée en veille	env. 2 W
Dimensions	env. 210 x 130 x 120 mm
Poids sans bloc d'alimentation :	env. 1 600 g

AUX-IN

Tension d'entrée max.	250 mV eff.
Impédance d'entrée	22 kOhm

ADAPTATEUR SECTEUR

Référence de modèle	VA24*-120200
Entrée	100-240 V~ CA, 0,7 A, 50-60 Hz
Sortie	12 V CC 2,0 A
Dimensions	env. 81,5 x 49,5 x 48,5 mm
Poids	env. 200 g

* pour différentes versions de pays (par ex. A pour USA, B pour Europe, C pour UK, E pour Australie). Sous réserve de modifications techniques !

Déclaration de conformité

Fabricant : sonoro audio GmbH

Nous déclarons ici que le sonoro iElements de par sa conception, sa construction et son type de construction est conforme aux exigences essentielles de la directive CEM 2004/108/CE, de la directive Basse tension 2006/95/CE, y compris les modifications en vigueur au moment de la présente déclaration.



Déclaration FCC sur le respect des dispositions

Cet appareil répond aux dispositions FCC, partie 15. L'utilisation de l'appareil est soumise aux deux dispositions suivantes :

- (1) Cet appareil ne peut générer de perturbations nuisibles, et
- (2) Cet appareil doit pouvoir supporter les perturbations qu'il reçoit, y compris celles susceptibles de perturber son fonctionnement.



Perturbations avec des signaux radio et de télévision

Cet appareil a été testé conformément à la partie 15 des dispositions FCC se rapportant aux limites pour les appareils numériques de classe B d'énergie électromagnétique. Ces limites sont conçues pour fournir une protection raisonnable contre les perturbations nuisibles dans le cadre d'une installation résidentielle. Cet appareil génère, utilise et peut émettre de l'énergie électromagnétique. S'il n'est pas installé et utilisé conformément au manuel d'instructions, il risque de provoquer des perturbations nuisibles pour la réception de signaux radio ou de télévision. Cependant, il est impossible de garantir qu'un emplacement spécifique ne peut pas provoquer de perturbations. Si l'appareil provoque réellement des perturbations pour la réception de signaux radio ou de télévision lors de l'allumage et de l'extinction des appareils, il est demandé à l'utilisateur de remédier à cette perturbation par l'une des mesures suivantes :

- Augmentation de la distance entre l'appareil et l'appareil récepteur.
- Branchement de l'appareil sur une autre prise de courant pour que l'appareil et l'appareil récepteur se trouvent sur des circuits de courant différents.
- Demandez l'assistance du revendeur ou d'un technicien expérimenté dans le domaine de la radio et de la télévision.

Les changements et les modifications qui n'ont pas été expressément autorisés par sonoro audio GmbH peuvent invalider le droit de l'utilisateur à utiliser l'appareil.

La déclaration de conformité complète est disponible à l'adresse suivante : support@sonoro-audio.com.

12. Garantie

- Les droits à la garantie peuvent être exercés dans le contexte suivant sans que vos droits légaux ne s'en trouvent affectés : Les droits à la garantie ne peuvent s'exercer que dans une période de max. 2 ans à partir de la date d'achat (1 an pour l'Amérique du Nord).
- Pendant la durée de la garantie, nous procédons gratuitement à la suppression des vices dus à des défauts de fabrication ou de matériaux en procédant à la réparation ou au remplacement de l'appareil selon le choix que nous aurons décidé.
- Merci de vous adresser à votre revendeur ou de nous envoyer l'appareil défectueux à l'adresse du service après-vente en y joignant la carte de garantie et le ticket de caisse. La réparation ou le remplacement de l'appareil ne prolonge pas d'autant la période de garantie. La période de garantie reste de 2 ans à partir de la date d'achat (1 an pour l'Amérique du Nord).
- Sont exclus de la garantie : les dégâts dus à une utilisation non-conforme, à l'usure et à l'utilisation normales ainsi que les vices qui influent que très légèrement sur la valeur ou l'aptitude au service. Toute intervention qui n'aura pas été effectuée par un centre de réparation autorisé par nous annule également la garantie.



iElements

Carte de garantie

AU-4501

Nom

Numéro de série

Prénom

Rue

CP et ville

Téléphone

Description de l'anomalie

E-mail

Signature de l'acheteur

iElements

Istruzioni d'uso



sonoro

sonoro audio GmbH

Unter Goldschmied 6
50667 Colonia
Germania

info@sonoro-audio.com
www.sonoro-audio.com

06/10

Il produttore si dedica costantemente al miglioramento di tutte le tipologie e di tutti i modelli.

Di conseguenza vi invitiamo a tenere presente che potrebbero intervenire modifiche in ogni momento nella forma, nelle dotazioni e nelle caratteristiche tecniche dei prodotti. Non potranno pertanto essere avanzate pretese sulla base dei dati, delle immagini e delle descrizioni di queste istruzioni d'uso.

La ristampa, la diffusione o la traduzione, anche di estratti, non è consentita senza l'autorizzazione scritta del produttore.

Il produttore si riserva tutti i diritti secondo la legge sul diritto d'autore.

Con riserva di modifiche.

iPod® è un marchio commerciale di Apple Inc., registrato negli Stati Uniti e negli altri Paesi.

Apple non è responsabile per il funzionamento di questo apparecchio o della sua conformità alle disposizioni di sicurezza.

Sommario

1. Presentazione	5
2. Disposizioni di sicurezza	5
2.1 Simboli presenti in queste istruzioni	5
2.2 Utilizzo conforme alla destinazione d'uso	6
2.3 Bambini e persone con percezione limitata	6
2.4 Alimentazione	6
2.5 Batterie	7
2.6 Trasporto	7
2.7 Condizioni ambientali	7
2.8 Utilizzo di cuffie	8
2.9 Difetti	8
2.10 Pulizia	9
2.11 Smaltimento	9
3. Dotazione	10
4. Apertura della confezione e messa in funzione	10
4.1 Apertura della confezione	10
4.2 Attivazione della batteria	11
4.3 Dotazione dell'alimentazione	11
4.4 Collegamento dell'antenna	12
4.5 Collegamento delle cuffie	13
5. Comandi e collegamenti	14
6. Impostazione delle funzioni di base	16
6.1 Accensione	16
6.2 Spegnimento	16
6.3 Volume	16
7. Funzione radio	17
7.1 Selezione della banda di frequenza	17
7.2 Ricerca delle emittenti	17
7.3 Memorizzazione delle emittenti	17
7.4 Selezione delle emittenti memorizzate	18
8. Impostazioni	18
8.1 Impostazione dell'ora	18
8.2 Allarme	19
8.3 Spegnimento automatico	20
8.4 Equalizzatore (Bass/Treble)	20
8.5 Dimmer	21
8.6 Illuminazione dell'anello	21

Sommario

9. Connessioni	21
9.1 Cuffie	21
9.2 Aux-In	22
9.3 Antenne	22
9.4 Protezione antifurto	22
9.5 Alimentazione elettrica	23
9.6 iPod (eDock come optional)	23
10. Risoluzione dei problemi	24
11. Dati tecnici	25
12. Garanzia	27

1. Presentazione

Grazie per aver acquistato sonoro iElements.

Queste istruzioni d'uso vi offriranno tutte le informazioni necessarie al fine di usare l'apparecchio in modo sicuro e senza problemi.

- Vi raccomandiamo di leggere attentamente tutte le istruzioni d'uso prima dell'utilizzo.
- Conservare con cura le presenti istruzioni d'uso.
- Nel caso in cui si consegnino l'apparecchio a terzi, allegare anche queste istruzioni d'uso.
- Il mancato rispetto delle presenti istruzioni può comportare seri danni all'apparecchio e ferimenti a persone.
- Il produttore declina ogni responsabilità nel caso in cui non vengano rispettate le presenti istruzioni d'uso.
- Prestare particolare attenzione al capitolo "Disposizioni di sicurezza".

Le immagini presenti in queste istruzioni d'uso servono ad illustrare le azioni da eseguire e precedono sempre le descrizioni a cui sono riferite.

Vi auguriamo buon divertimento con il vostro nuovo apparecchio!

2. Disposizioni di sicurezza

2.1 Simboli presenti in queste istruzioni

Gli avvertimenti importanti ai fini della sicurezza sono contrassegnati in modo particolare. Prestare molta attenzione a questi avvertimenti per evitare incidenti e danni all'apparecchio:

**PERICOLO!**

Avvisa in caso di pericoli per la salute e indica possibili rischi di lesione.

**ATTENZIONE!**

Indica possibili pericoli per l'apparecchio o altri oggetti.

**NOTA!**

Evidenzia suggerimenti e informazioni per l'utente.

2.2 Utilizzo conforme alla destinazione d'uso

L'apparecchio è destinato esclusivamente all'uso privato. Non è adatto all'uso commerciale ed è destinato a svolgere unicamente le seguenti attività:

- Riproduzione di emittenti radio
- Riproduzione audio dell'iPod®, funzione di ricarica per l'iPod®
- Riproduzione audio di dispositivi esterni collegati tramite AUX

Ogni altro utilizzo non è conforme alla destinazione d'uso ed è vietato. Il produttore declina ogni responsabilità in caso di danni dovuti a utilizzo non conforme alla destinazione d'uso.

2.3 Bambini e persone con percezione limitata

- Non lasciare l'apparecchio incustodito e non utilizzarlo in vicinanza di bambini o persone che non sono in grado di riconoscere i pericoli.
- Le persone (inclusi i bambini), che non sono in grado di utilizzare l'apparecchio in modo sicuro a causa di handicap fisici, sensoriali o mentali o a causa della loro mancanza di esperienza o conoscenza, non possono utilizzare l'apparecchio in assenza di supervisione o di indicazioni da parte di una persona responsabile. Conservare l'apparecchio fuori dalla portata dei bambini e di persone con percezione limitata dei pericoli.
- I materiali di imballaggio non devono diventare strumento di gioco, poiché rappresentano un pericolo di soffocamento.

2.4 Alimentazione

L'apparecchio è alimentato con corrente elettrica, pertanto sussiste il pericolo di scossa elettrica. Prestare quindi particolare attenzione a quanto segue:

- Non afferrare mai il connettore con le mani bagnate.
- Per estrarre il connettore dalla presa, tirare sempre afferrando direttamente il connettore. Non tirare mai il cavo, poiché potrebbe rompersi.
- Accertarsi che la presa elettrica utilizzata sia sempre raggiungibile e che in caso di necessità sia possibile estrarre rapidamente il connettore.
- Assicurarsi che il cavo non venga piegato, schiacciato o calpestato. Disporre il cavo in modo che non sia possibile inciamparvi e sia fuori dalla portata dei bambini.
- Utilizzare solo prolunghie adatte al consumo dell'apparecchio.
- Proteggere l'apparecchio da pioggia e umidità e tenerlo lontano da fonti di calore.

- Mettere in funzione l'apparecchio solo se la tensione elettrica riportata sulla targhetta del modello dell'apparecchio e del connettore coincide con la tensione della presa elettrica. Una tensione differente può danneggiare l'apparecchio.
- Per escludere rischi d'incendio, scollegare completamente l'apparecchio dalla rete elettrica in caso di non utilizzo prolungato. Estrarre a tal fine il connettore dalla presa elettrica.

2.5 Batterie

- Estrarre le batterie o gli accumulatori dal vano batterie non appena si scaricano o in caso si preveda di non utilizzare per lungo tempo l'apparecchio.
- Non gettare batterie/accumulatori nel fuoco e non esporle/i mai a temperature elevate.
- Non cercare di ricaricare le batterie. Non cercare di aprire o cortocircuitare le batterie o gli accumulatori, poiché sussiste il pericolo di esplosione.
- Il liquido che fuoriesce dalle batterie in caso di utilizzo errato di queste ultime può provocare irritazioni della pelle. In caso di contatto, sciacquare con abbondante acqua. Se il liquido entra a contatto con gli occhi, non strofinarli, ma sciacquare immediatamente con acqua per dieci minuti e contattare tempestivamente un medico.

2.6 Trasporto

- Per evitare di danneggiare il dispositivo inserito, estrarlo dall'apparecchio prima del trasporto/spedizione.
- Durante il viaggio in automobile, collocare l'apparecchio in modo tale da non mettere in pericolo i passeggeri.
- In caso di spedizione dell'apparecchio, collocarlo nell'imballaggio originale. Conservare l'imballaggio per tale eventualità.

2.7 Condizioni ambientali

Per far funzionare in modo sicuro l'apparecchio è fondamentale che vi siano le condizioni ambientali adeguate. Osservare pertanto i seguenti punti:

- Proteggere l'apparecchio dagli agenti atmosferici. Non utilizzare mai l'apparecchio all'aperto e non esporlo mai ai raggi diretti del sole.
- Non esporre mai l'apparecchio o non collocarlo nelle immediate vicinanze di fuochi vivi e fonti di calore, come ad es. candele accese, piastre di cucine elettriche, stufe ecc.
- Posizionare l'apparecchio in un luogo areato, in modo da evitare un ristagno di calore al suo interno. Tenere sempre l'apparecchio a una distanza minima di 10 cm da altri oggetti o pareti.
- Non sottoporre l'apparecchio a vibrazioni meccaniche eccessive e collocarlo su superfici stabili.

- Proteggere l'apparecchio dagli agenti atmosferici, dall'umidità e da temperature elevate (ad es. a causa dei raggi diretti del sole).
- Evitare il contatto dell'apparecchio con gocce e spruzzi d'acqua. Non collocare mai recipienti contenenti liquidi nelle immediate vicinanze dell'apparecchio.
- Non inserire/estrarre mai la batteria in un ambiente potenzialmente a rischio di esplosione (ad es. aree in cui vi siano serbatoi per carburanti, condotti per il trasporto di combustibile, aree di deposito del combustibile, zone in cui l'aria contiene elementi chimici o particelle/polveri infiammabili, ad es. polvere di farina o polveri metalliche e tutte le altre zone in cui normalmente è presente l'indicazione di spegnere il motore dei veicoli). Sussiste il pericolo di esplosione.

2.8 Utilizzo di cuffie

- Prima di indossare le cuffie abbassare sempre il volume dell'apparecchio. Solo dopo aver indossato correttamente le cuffie alzare il volume fino a raggiungere il livello desiderato.
- Non impostare un volume troppo elevato durante l'utilizzo delle cuffie. Se si ode un rumore prolungato oppure di sottofondo (campanello), ridurre il volume oppure scollegare le cuffie.
- Anche se le cuffie sono predisposte in modo che sia possibile percepire i rumori esterni, regolare il volume in modo da non perdere il contatto con l'ambiente esterno.

2.9 Difetti

Se l'apparecchio dovesse presentare un guasto, non tentare di ripararlo autonomamente.

- In caso di danni al connettore, adattatore o al cavo dell'apparecchio, è necessario che questi siano sostituiti dal produttore o dal rispettivo servizio clienti, per evitare il pericolo di scosse elettriche.
- In caso di penetrazione di liquido nell'apparecchio, di caduta dell'apparecchio stesso o di altro danno, far controllare l'apparecchio dal rivenditore autorizzato. Scollegare l'apparecchio dalla rete elettrica e contattare un rivenditore autorizzato.

2.10 Pulizia

- Pulire l'apparecchio solo esternamente con il panno in dotazione oppure con un panno asciutto e morbido. Non utilizzare in nessun caso detersivi aggressivi o contenenti solventi, poiché questi possono danneggiare la superficie dell'apparecchio.
- In caso di sporco eccessivo è possibile pulire l'apparecchio con un panno leggermente umido e asciugarlo con un panno asciutto e morbido.

2.11 Smaltimento

Gli apparecchi contrassegnati con il simbolo qui indicato non devono essere smaltiti con i normali rifiuti domestici, ma devono essere consegnati ad un punto di raccolta per il riciclo di apparecchiature elettriche ed elettrotecniche.

Le batterie o accumulatori possono contenere metalli pesanti velenosi e vengono smaltiti come previsto dal trattamento dei rifiuti speciali. Consegnare le batterie o gli accumulatori ad un centro di raccolta comunale oppure affidare il loro smaltimento a personale esperto.

Tenere presente che l'apparecchio è soggetto alla direttiva europea 2002/96/EC sulla riduzione dei rifiuti elettronici.

- Non è pertanto consentito smaltire l'apparecchio con i normali rifiuti domestici.
- L'amministrazione comunale, le autorità responsabili in tema di smaltimento rifiuti e il punto vendita in cui è stato acquistato l'apparecchio forniscono informazioni sul suo corretto smaltimento.
- È possibile depositare gratuitamente l'apparecchio presso i punti di raccolta comunali.
- Lo smaltimento corretto degli apparecchi usati consente di evitare danni all'ambiente e alla salute.



3. Dotazione

sonoro iElements fornisce in dotazione anche numerosi accessori necessari per la ricezione delle frequenze radio e per il collegamento di altri dispositivi.

- sonoro iElements (con custodia)
- Alimentatore di rete
- Antenna FM
- Antenna AM
- Panno per la manutenzione
- Guanti
- Istruzioni d'uso

4. Apertura della confezione e messa in funzione

È ammesso esclusivamente l'utilizzo di cavi e dispositivi esterni che corrispondano dal punto di vista tecnico, per la compatibilità elettromagnetica e la qualità di schermatura, alle caratteristiche dell'apparecchio stesso. Questo apparecchio rispetta tutte le norme e le direttive previste dalla dichiarazione di conformità CE. In caso di eventuali modifiche apportate all'apparecchio non è garantita l'osservanza di tali norme e direttive, se le modifiche stesse non sono state concordate con il produttore. Utilizzare esclusivamente gli accessori forniti dal produttore.



PERICOLO!

Pericolo di soffocamento in caso di gioco con il materiale di imballaggio!

Nel caso in cui si giochi con il materiale di imballaggio, sussiste il pericolo di soffocamento. Tenere il materiale di imballaggio lontano dalla portata dei bambini e delle persone che non sono in grado di riconoscere i pericoli.

4.1 Apertura della confezione

Tutti i pezzi dell'apparecchio vengono consegnati all'interno di una scatola.

1. Disimballare l'apparecchio e tutti gli accessori e verificare la completezza e l'incolumità dei pezzi contenuti.



NOTA!

Se si dovessero notare dei danni causati dal trasporto, contattare immediatamente il rivenditore.

2. Posizionare l'apparecchio in un luogo adatto. Considerare le disposizioni di sicurezza relative alle condizioni ambientali riportate nel capitolo 2.

4.2 Attivazione della batteria

iElements dispone di una batteria integrata per la memorizzazione dell'ora in caso di black-out. Per garantire un ciclo vitale più lungo alla batteria, in fabbrica quest'ultima viene separata dal circuito di alimentazione mediante una pellicola di plastica rossa. Estrarre la pellicola prima di utilizzare iElements per la prima volta.



PERICOLO!

Un utilizzo errato delle batterie può comportare il pericolo di lesioni.

Maneggiare le batterie con particolare cautela.

- Estrarre le batterie dal vano batterie non appena si scaricano o in caso si preveda di non utilizzare per lungo tempo l'apparecchio.
- Non gettare le batterie nel fuoco e non esporle mai a temperature elevate.
- Non cercare di ricaricare le batterie. Sussiste il pericolo di esplosione. Non cercare di aprire o cortocircuitare le batterie.
- Il liquido che fuoriesce dalle batterie in caso di utilizzo errato di queste ultime può provocare irritazioni della pelle. In caso di contatto, sciacquare con abbondante acqua. Se il liquido entra a contatto con gli occhi, non strofinarli, ma sciacquare immediatamente con acqua per dieci minuti e contattare tempestivamente un medico.

4.3 Dotazione dell'alimentazione

L'alimentazione dell'apparecchio ha luogo mediante l'alimentatore fornito in dotazione.



PERICOLO!

L'utilizzo improprio comporta pericolo di lesioni!

Un utilizzo improprio dell'alimentatore può comportare il pericolo di scosse elettriche.



ATTENZIONE!

Danni materiali con un collegamento di tensione errato!

I valori relativi al collegamento, che superino i massimi valori consentiti, possono danneggiare l'apparecchio.

- Utilizzare esclusivamente l'alimentatore di rete in dotazione.
- Mettere in funzione l'apparecchio solo se la tensione elettrica indicata sull'alimentatore coincide con la tensione della presa elettrica.

1. Collegare il connettore dell'alimentatore al retro dell'apparecchio nella presa DC 12V $\overline{\text{---}}$ 2A.
2. Inserire il connettore in una presa elettrica.

4.4 Collegamento dell'antenna

sonoro iElements dispone di un'antenna interna per la ricezione radio nella gamma di frequenze FM. Se nel posto in cui è stato posizionato l'apparecchio la ricezione non è sufficiente o si desidera ricevere altre emittenti FM o AM, collegare l'antenna AM/FM in dotazione o un'antenna domestica equivalente.

Antenna FM o antenna domestica

1. Collegare l'antenna FM in dotazione o la propria antenna domestica alla presa dell'antenna FM sul retro dell'apparecchio.
2. Passare il commutatore FM da **INT** a **EXT**.
3. Orientare l'antenna FM in dotazione in modo da ottenere una ricezione ottimale.



NOTA!

Se non si collega nessuna antenna esterna alla presa FM, il commutatore deve rimanere posizionato su **INT**, al fine di garantire la migliore ricezione possibile con l'antenna interna.

Antenna AM

1. Collegare l'antenna AM in dotazione alla presa dell'antenna AM sul retro dell'apparecchio.
2. Orientare l'antenna AM in modo da ottenere una ricezione ottimale.

4.5 Collegare le cuffie

All'apparecchio è possibile collegare le cuffie con un connettore jack da 3,5 mm (non in dotazione).



PERICOLO!

L'utilizzo improprio delle cuffie può comportare pericolo di lesioni!

L'utilizzo improprio delle cuffie può causare gravi incidenti e danni alla salute.

- Non impostare un volume troppo elevato mentre si usano le cuffie.
- Anche se le cuffie sono predisposte in modo che sia possibile percepire i rumori esterni, regolare il volume in modo da non perdere il contatto con l'ambiente esterno.

1. Prima di collegare le cuffie, regolare il volume sul minimo.
Premere a tal fine il tasto VOL-.
2. Inserire il connettore delle cuffie nell'uscita cuffie sul retro dell'apparecchio.
3. Aumentare lentamente il volume, premendo il tasto Vol+.

I comandi di sonoro iElements permettono di accedere rapidamente e semplicemente a tutte le funzioni.

5. Comandi e collegamenti

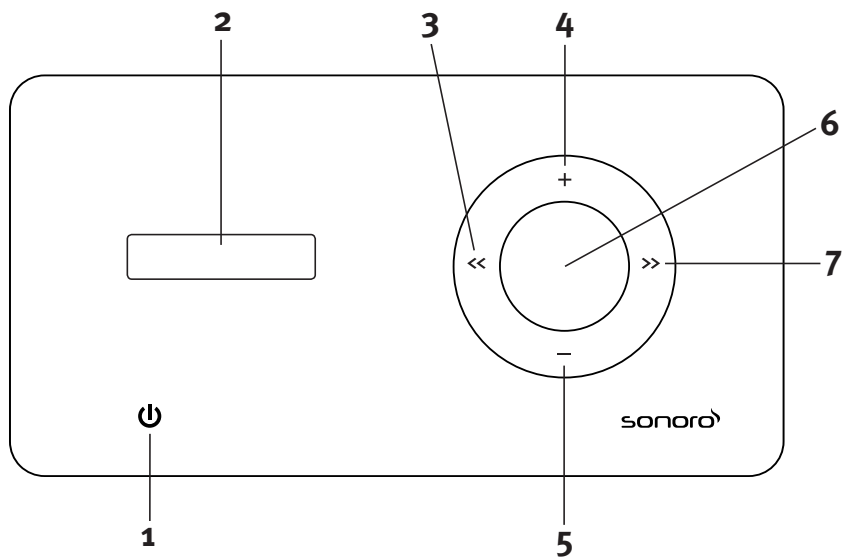

Lato frontale di iElements:

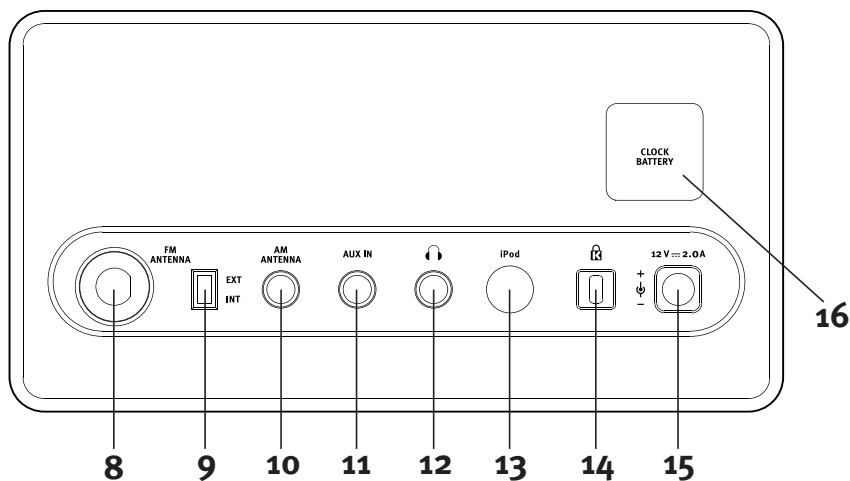

- | | |
|--|--|
| 1  | Sensore tattile: on/off, FM/AM/iPod/Aux |
| 2 Display | |
| 3 << (Indietro) | Ricerca emittenti, navigazione |
| 4 + | Aumento del volume, aumento dei valori |
| 5 - | Riduzione del volume, riduzione dei valori |
| 6 Tasto Menu | Attivazione del menu, conferma degli inserimenti |
| 7 >> (Avanti) | Ricerca emittenti, navigazione |

Lato posteriore di iElements :



- | | | |
|-----------|---|---|
| 8 | ANTENNA FM | Presa per l'antenna FM |
| 9 | EXT INT | Selettore antenna |
| 10 | ANTENNA AM | Presa per l'antenna AM |
| 11 | AUX IN | Presa per dispositivi audio esterni |
| 12 |  | Presa cuffie |
| 13 | iPod | Presa per iPod esterno® docking station eDock |
| 14 |  | Attacco per il dispositivo antifurto |
| 15 | 12V $\overline{\text{---}}$ 2.0A | Presa per l'adattatore di rete |
| 16 | CLOCK BATTERY | Coperchio della batteria |

6. Impostazione delle funzioni di base

6.1 Accensione

Toccare il simbolo  sul lato frontale dell'apparecchio. iElements è dotato di un sensore tattile per cui è sufficiente un tocco leggero. Dopo l'accensione viene attivata l'ultima modalità musicale utilizzata (Radio FM, Radio AM, AUX), si visualizza gradualmente la musica e l'anello si illumina.



NOTA!

iElements consente di disattivare l'illuminazione dei tasti. Consultare a questo proposito le istruzioni nel capitolo 8.6. Inoltre è possibile programmare l'accensione automatica di iElements. Per l'utilizzo della funzione allarme consultare il capitolo 8.2.

6.2 Spegnimento

Per spegnere l'apparecchio premere per 2 secondi  sul lato frontale. Sul display compare **GOOD BYE** seguito dall'indicazione dell'ora e i tasti si spengono gradualmente.



NOTA!

È possibile impostare lo spegnimento automatico di iElements dopo un certo periodo di tempo. Per l'utilizzo dello spegnimento automatico consultare il capitolo 8.3.

6.3 Volume

Dopo l'accensione è possibile alzare il volume di iElements con il tasto + e ridurlo con il tasto -. Il display indica il volume selezionato. Per la regolazione del volume sono disponibili 30 livelli, da VOL MIN (mute) fino a VOL MAX.



PERICOLO!

Non utilizzare iElements a volume troppo elevato. L'ascolto a volume troppo elevato può causare danni all'udito. Leggere attentamente anche le disposizioni di sicurezza descritte nel capitolo 2.

7. Funzione radio

7.1 Selezionare la banda di frequenza

Dopo l'accensione iElements passa all'ultima modalità di riproduzione selezionata. Premendo ripetutamente il simbolo  è possibile selezionare le diverse modalità di riproduzione (Radio FM, Radio AM, iPod, Aux).

In modalità Radio FM è possibile ricevere emittenti radio VHF e in modalità Radio AM è possibile ricevere emittenti radio sulle onde medie. Per maggiori informazioni su Aux o iPod consultare i capitoli 9.2 e/o 9.6.



NOTA!

La banda di frequenza FM corrisponde alla gamma di onde ultracorte ed è compresa tra 87,5 MHz e 108,0 MHz nella banda VHF II. La banda di frequenza AM corrisponde alla gamma di onde medie ed è compresa tra 522 kHz e 1620 kHz (Europa) e tra 520 kHz e 1710 kHz (Stati Uniti).

7.2 Ricerca emittenti

Dopo aver selezionato una gamma di frequenza (Radio FM oppure Radio AM) è possibile ricercare le emittenti con i tasti << e >>.

Con una pressione prolungata di uno di questi tasti si avvia una ricerca automatica nella direzione corrispondente. Quando l'apparecchio rileva un'emittente con un segnale abbastanza potente, la ricerca si arresta e viene riprodotto il programma dell'emittente.

Premendo ripetutamente i tasti << o >> è possibile regolare la sintonizzazione fine della frequenza dell'emittente.

Se per circa 10 secondi non si esegue alcuna operazione per la regolazione della frequenza, il display indica l'ora invece della frequenza.



NOTA!

Prestare attenzione alla corretta impostazione del selettore dell'antenna o al corretto collegamento dell'antenna. Senza collegare l'antenna AM in dotazione non è possibile ricevere trasmissioni AM.

7.3 Memorizzazione delle emittenti

In iElements è possibile memorizzare fino a 10 emittenti per banda di frequenza.

Una volta trovata un'emittente che si desidera memorizzare premere il tasto Menu per passare al menu. Premere ripetutamente il tasto << oppure >>, finché sul display compare **MEM SET**.

Selezionare ora con i tasti + e - uno degli spazi di memoria per i programmi, da p 0 fino a p 9. L'indicazione **FREE** oppure **USED** segnala se lo spazio di memoria è ancora libero oppure se è già occupato. Anche gli spazi di memoria già occupati possono venire riassegnati. Confermare la selezione con il tasto Menu. Sul display si visualizza **P 0...9 SAVED**.

Se si vuole interrompere la procedura di memorizzazione, non premere alcun tasto per circa 5 secondi. iElements ritorna in questo modo dal menu alla normale riproduzione.



NOTA!

iElements dispone di una memoria integrata, in modo che le emittenti rimangono memorizzate anche se si scollega l'apparecchio dalla rete elettrica.

7.4 Selezione delle emittenti memorizzate

In iElements è possibile memorizzare fino a 10 emittenti per banda di frequenza. Per richiamare un'emittente memorizzata, accendere iElements, selezionare la banda di frequenza desiderata toccando il simbolo  e attivare il menu tramite il tasto Menu. Sul display compare quindi la funzione **MEM CALL**. Dopo aver confermato nuovamente con il tasto Menu, è possibile selezionare uno spazio di memoria per i programmi da **P 0** fino a **P 9** mediante i tasti + e -. In corrispondenza dello spazio di memoria si visualizza la frequenza dell'emittente che è stata attribuita. Se lo spazio di memoria non è ancora occupato, si visualizza la scritta **FREE**.

Dopo la selezione dell'emittente desiderata, iElements trasmette il programma dell'emittente memorizzata.

Se si vuole interrompere la selezione dell'emittente, non premere alcun tasto per circa 5 secondi. iElements ritorna in questo modo dal menu alla normale riproduzione.



NOTA!

iElements viene fornito senza alcuna emittente memorizzata. Tutti gli spazi di memoria, pertanto, sono contrassegnati come **FREE**.

8. Impostazioni

8.1 Ora

Se iElements è spento oppure se durante il funzionamento non si preme alcun tasto per un periodo di tempo prolungato, il display visualizza l'ora. +Per la visualizzazione dell'ora è possibile selezionare il formato 24 ore (ad es. 21:20) oppure il formato 12 ore (ad es. 9:20pm). Per impostare l'ora, spegnere iElements. Premere una volta il tasto Menu, selezionare con i tasti << e >> la voce del menu Time e confermare la selezione con il tasto Menu. Ora è possibile selezionare con i tasti+ e - il formato 24 ore (24 hr) oppure il formato 12 ore (12 hr). Dopo aver confermato la selezione con il tasto Menu, è possibile, mediante i tasti << e >>, passare all'impostazione di ore e minuti (la selezione lampeggia) e con i tasti + e - stabilire i corrispondenti valori. Confermare poi le impostazioni premendo di nuovo il tasto Menu.

**NOTA!**

AM significa "ante meridiem" e indica tutte le ore da mezzanotte alle 11:59.
PM significa "post meridiem" e indica tutte le ore da mezzogiorno alle 23:59.

8.2 Allarme

Con iElements è possibile programmare la sveglia sulle trasmissioni di un'emittente radio oppure su una gradevole suoneria. Inoltre è possibile programmare il volume della sveglia e utilizzare la cosiddetta funzione snooze.

Esiste la possibilità di impostare l'allarme sia se iElements è acceso sia se è spento. Premere in entrambi i casi il tasto Menu e navigare successivamente con i tasti << e >> fino alla voce menu **ALARM** nel display. Confermare la selezione con il tasto Menu.

Ora è possibile attivare l'allarme (**ALM ON**) oppure disattivarlo (**ALM OFF**) con i tasti + e - e confermare con il tasto Menu. Selezionare **ALM OFF** per terminare la definizione delle impostazioni. Il piccolo simbolo di allarme che compare sul display indica che l'allarme è attivato. Se è stato selezionato **ALM ON** è possibile impostare l'orario della sveglia. A questo scopo si utilizzano i tasti +/- e <</>>, come per l'impostazione dell'ora. Confermare la selezione con il tasto Menu.

In seguito compare **SOURCE** sul display ed è possibile decidere il segnale desiderato per la sveglia. Sono disponibili le gamme di frequenza **FM** e **AM** e un segnale acustico (**BIP**). Selezionare l'opzione desiderata con i tasti << e >> e confermare con il tasto Menu. A questo punto è possibile anche sintonizzarsi su un'emittente tra quelle che sono state memorizzate. Con i tasti + e - selezionare tra i 10 spazi di memoria per i programmi preset 0...9. disponibili per ogni banda di frequenza.

Sul display compare quindi **VOLUME** ed è possibile, mediante i tasti + e -, selezionare il volume della sorgente sonora. Dopo l'avvio, il volume del segnale raggiunge gradualmente il livello impostato. L'impostazione dell'allarme si conclude confermando con il tasto Menu. Sul display compare **ALARM ON**.

**NOTA!**

Per l'impostazione dell'orario previsto per l'allarme prestare attenzione al formato dell'ora. Il piccolo simbolo di allarme che compare sul display indica che l'allarme è attivato. Precedentemente al primo utilizzo verificare i diversi livelli di volume del segnale acustico di allarme per selezionare il volume adatto alle proprie esigenze. Se all'uscita cuffie è collegato un apparecchio, il segnale acustico verrà riprodotto solo dall'apparecchio stesso. Se le cuffie non sono posizionate correttamente, non sarà possibile udire l'allarme. Ricordarsi di disattivare l'allarme, ad es. durante un viaggio.

Per spegnere l'allarme tenere premuto per circa due secondi il tasto Menu. L'allarme si spegne e il simbolo che indica l'allarme smette di lampeggiare.

Se non si vuole spegnere definitivamente l'allarme, ma solo eliminarlo per breve tempo, servirsi della funzione snooze. Mentre l'allarme suona, esercitare una breve pressione sul tasto Menu. Sul display compare **SNOOZE** e, mediante i tasti + e -, è possibile decidere dopo quanti minuti riattivare l'allarme. L'impostazione standard è pari a 5 minuti. Dopo la selezione confermare con il tasto Menu. Il piccolo simbolo che indica l'allarme continua a lampeggiare e una volta trascorso l'intervallo di tempo impostato per la pausa, l'allarme viene riattivato. Se si desidera terminare anticipatamente la funzione snooze, tenere premuto il tasto Menu per circa 2 secondi finché l'apparecchio si spegne automaticamente.

8.3 Spegnimento automatico

Per addormentarsi con la musica di iElements è possibile impostare lo spegnimento automatico dopo un determinato periodo di tempo. (funzione Sleep Timer)

Se si vuole attivare questa funzione, premere una volta il tasto Menu, selezionare con i tasti << e >> la voce del menu **SLEEP** e confermare la selezione con il tasto Menu. Sul display compare il simbolo **ST**. (Sleep Timer)

Se lo spegnimento automatico è già impostato, si visualizza il tempo restante. Con i tasti << e >> è possibile programmare il tempo di spegnimento con intervalli di un minuto. Con i tasti + e - è possibile programmare il tempo di spegnimento con intervalli di 5 o 15 minuti. Confermare la selezione con il tasto Menu.

Si dispone di un intervallo di tempo compreso tra 5 a 90 minuti. Se si seleziona **OFF**, lo spegnimento automatico viene disattivato. Prima dello spegnimento di iElements, si visualizza l'indicazione del tempo restante. Un minuto prima dello spegnimento di iElements, la riproduzione audio viene gradualmente sfumata.

8.4 Equalizzatore (Bass/Treble)

È possibile adeguare la riproduzione del suono di iElements al proprio gusto personale o all'ambiente circostante. Per i bassi e gli alti sono disponibili 7 livelli.

Mentre iElements è acceso premere il tasto Menu e selezionare poi con i tasti << e >> la voce del menu **BASS** o **TREBLE**. Confermare la selezione con il tasto Menu. A seconda della voce del menu selezionata, esiste ora la possibilità di modificare l'impostazione dei bassi o degli alti di iElements. Con i tasti + e - è possibile selezionare un valore compreso tra -3 e +3. Un valore positivo significa che, a seconda della selezione di **BASS** o **TREBLE**, verranno rafforzate le frequenze basse oppure alte. Un valore negativo indica un indebolimento delle rispettive frequenze.

8.5 Dimmer

È possibile regolare la luminosità del display in base alle proprie esigenze.

Mentre iElements è acceso premere il tasto Menu e selezionare poi con i tasti << e >> la voce del menu **DIMMER**. Con i tasti + e – è possibile selezionare uno dei tre livelli di luminosità **DIM LO**, **DIM MI** e **DIM HI**. **DIM LO** indica la luminosità minima, mentre **DIM HI** la luminosità più alta.

8.6 Illuminazione dell'anello

iElements è dotato di led che illuminano i tasti << e >> posizionati sull'anello frontale. I tasti si illuminano non appena si accende iElements e si spengono quando si spegne l'apparecchio. È possibile disattivare completamente l'illuminazione.

Per variare l'illuminazione dell'anello premere il tasto Menu mentre iElements è acceso. Selezionare poi con i tasti << e >> la voce del menu **LIGHT**. Con + e – è possibile impostare la luminosità dell'anello di iElements. Sono disponibili i seguenti valori: molto luminoso (**HIGH**), normale (**MID**) e poco luminoso (**LOW**). Per disattivare l'illuminazione dell'anello premere (**OFF**).

9. Connessioni

9.1 Cuffie

Alla presa cuffie è possibile collegare le cuffie mediante uno spinotto jack da 3,5 mm. Prestare attenzione a non confondere la presa per le cuffie con la presa Aux-In.



PERICOLO!

Evitare l'ascolto prolungato con le cuffie ad alto volume. Esiste il pericolo di danni permanenti all'udito! Assicurarsi che i bambini non regolino il volume su valori troppo alti.

9.2 Aux-In

Grazie alla presa Aux-In è possibile ascoltare la musica di un dispositivo esterno (ad es. di un lettore MP3) con la straordinaria qualità sonora di iElements. Collegare il dispositivo esterno con un cavo di raccordo alla presa jack da 3,5 mm (non in dotazione). Prestare attenzione a non confondere la presa per le cuffie con la presa Aux-In.



NOTA!

Il dispositivo utilizzato deve servirsi di una presa jack da 3,5 mm per la riproduzione. Per il collegamento ad iElements è adatta, ad esempio, l'uscita cuffie di un lettore MP3 oppure l'uscita Line di un computer. Consultare anche le informazioni fornite nel capitolo 11 "Dati tecnici".

9.3 Antenne

iElements è in grado di ricevere trasmissioni di emittenti in gamma di frequenza FM e AM. Per la ricezione di trasmissioni FM, in assenza di disturbi, le antenne integrate sono sufficienti. Se si desidera utilizzare l'antenna integrata, regolare il selettore su "INT".

Se si desidera migliorare la ricezione, collegare l'antenna telescopica in dotazione alla presa "Antenna FM" oppure collegare iElements mediante la stessa presa all'antenna domestica.



NOTA!

In caso di collegamento via cavo, è possibile collegare la presa dell'antenna di iElements con un cavo coassiale normalmente in commercio alla presa dell'antenna e ricevere le trasmissioni radio via cavo. Questo cavo non è compreso in dotazione.

Se si desidera ricevere emittenti in gamma di frequenza AM, è necessario collegare l'antenna a quadro in dotazione. Inserire lo spinotto jack da 3,5 mm dell'antenna nella presa "Antenna AM" di iElements. Fare attenzione a non confondere le prese sul retro dell'apparecchio.

9.4 Dispositivo antifurto

Come protezione antifurto iElements dispone di un attacco per lucchetto Kensington. È possibile comunque collegare qualsiasi lucchetto compatibile con l'attacco di un lucchetto Kensington.



NOTA!

Il lucchetto non è fornito in dotazione.

9.5 Alimentazione elettrica

L'alimentazione elettrica di iElements avviene mediante l'adattatore di rete in dotazione. Inserire quest'ultimo nella presa e poi inserire il connettore nella presa "DC 12V" di iElements.

**NOTA!**

Utilizzare esclusivamente l'adattatore di rete in dotazione e prestare attenzione alle disposizioni di sicurezza descritte nel capitolo 2.

9.6 iPod (eDock come optional)

iElements dispone di un attacco per il collegamento dell'accessorio opzionale iPod® docking station eDock.

**NOTA!**

Per istruzioni più dettagliate consultare le istruzioni d'uso incluse nella confezione dell'eDock.

1. Non appena si collega l'iPod® alla docking station, iElements passa automaticamente alla modalità iPod® e inizia la riproduzione.
2. Sul display compare il testo IPOD. In contemporanea, l'accumulatore dell'iPod® viene caricato.

**NOTA!**

In modalità iPod® tenere premuto il tasto Menu per passare alla modalità menu. Dopodiché è possibile eseguire le impostazioni con i tasti << e >> le funzioni ALARM, SLEEP, BASS, TREBLE, DIMMER e LIGHT.

**NOTA!**

Se si passa ad un'altra modalità, la riproduzione dell'iPod® viene interrotta. Quando si ritorna alla modalità iPod®, la riproduzione di quest'ultimo riprende automaticamente dall'ultimo brano ascoltato.

3. Nella sessione iPod® premere il tasto << per attivare la funzione menu dell'iPod®. Sul display compare il testo IPODMENU. Premendo i tasti + o - è poi possibile navigare verso l'alto o verso il basso. Confermare la selezione con il tasto Menu. Dopo circa 6 secondi i tasti + e - sono nuovamente disponibili per la regolazione del volume.

È possibile utilizzare l'iPod® mediante i tasti dell'apparecchio. I tasti corrispondono ai seguenti comandi dell'iPod® :

Funzione	iPod®	iElements
Aprire selezione menu	Menu	<<
Passare al menu successivo	Menu	<<
Passare alla voce menu precedente (verso l'alto)	Click Wheel	+
Passare alla voce menu successiva (verso il basso)	Click Wheel	-
Selezionare oggetto menu	Tasto Menu	Tasto Menu
Avviare brano	Start/Pausa	Tasto Menu
Riprodurre brano successivo	Avanzamento rapido	>>
Interrompere/riprendere riproduzione	Start/Pausa	Tasto Menu
Terminare riproduzione	Start/Pausa	

10. Risoluzione dei problemi

Tutti gli apparecchi elettrici possono presentare dei problemi. Questo non vuol sempre dire che l'apparecchio sia difettoso. Controllare pertanto sulla base della seguente tabella se sia possibile eliminare autonomamente il problema.

Problema	Possibile causa	Risoluzione
L'apparecchio non si accende	L'alimentatore non è collegato correttamente	Collegare correttamente l'alimentatore (si veda il capitolo 2.4 "Alimentazione").
Nessun suono	Il volume è regolato sul minimo	Alzare il volume (si veda il capitolo 6.3 "Volume").
	Le cuffie sono inserite	Estrarre le cuffie dalla presa di collegamento.
	È impostata un'altra modalità	Impostare la modalità corretta (si veda il capitolo 7.1 "Selezionare la banda di frequenza").
Cattiva qualità di ricezione FM	Potenza di trasmissione dell'emittente troppo debole per l'antenna interna	Collegare l'antenna FM esterna (si veda il capitolo 4.4 "Collegamento dell'antenna").
	Il commutatore dell'antenna è impostato in maniera scorretta	Posizionare correttamente il commutatore dell'antenna (si veda il capitolo 4.4 "Collegamento dell'antenna").
	L'antenna FM non è orientata correttamente	Cambiare la posizione dell'antenna FM.

Problema	Possibile causa	Risoluzione
Cattiva qualità di ricezione AM	L'antenna AM non è collegata	Collegare l'antenna AM (si veda il capitolo 4.4 "Collegamento dell'antenna").
	L'antenna AM non è orientata correttamente	Cambiare la posizione dell'antenna AM.
L'allarme non funziona	L'allarme non è attivato	Attivare l'allarme (si veda il capitolo 8.2 "Allarme").
	Il volume della sveglia è impostato sul minimo	Alzare il volume (si veda il capitolo 8.2 "Allarme").
	Le cuffie sono inserite	Estrarre le cuffie dalla presa di collegamento.

11. Dati tecnici

Display	Display VFD a 8 posizioni
Alimentazione interna a batteria	Batteria al litio 3 V (codice IEC: CR2032)
Consumo in modalità standby	circa 2 W
Dimensioni	circa 210 x 130 x 120 mm
Peso senza alimentatore	circa 1600 g

AUX-IN

Tensione di alimentazione max.	250 mV eff.
Impedenza d'ingresso	22 kOhm

ADATTATORE DI RETE

Codice modello	VA24*-120200
Ingresso	100-240 V~ AC, 0,7 A, 50-60 Hz
Uscita	12 V DC, 2,0 A
Dimensioni	circa 81,5 x 49,5 x 48,5 mm
Peso	circa 200 g

* per versioni nazionali differenti (ad es. A per gli Stati Uniti, B per l'Europa, C per il Regno Unito, E per l'Australia). Con riserva di modifiche tecniche!

Dichiarazione di conformità

Produttore sonoro audio GmbH

Qui di seguito dichiariamo che sonoro iElements, per quanto riguarda l'ideazione, la costruzione e la fabbricazione è conforme ai requisiti di base della direttiva EMC 2004/108/EC e della direttiva sulla bassa tensione 2006/95/EC, incluse le modifiche valide al momento della dichiarazione.



Dichiarazione FCC sul rispetto delle normative vigenti

Questo dispositivo è conforme a quanto indicato nella Parte 15 delle normative FCC. L'utilizzo dell'apparecchio è soggetto alle due condizioni seguenti:

- (1) L'apparecchio non deve provocare interferenze dannose;
- (2) L'apparecchio deve accettare qualsiasi interferenza, incluse interferenze che potrebbero causare problemi di operatività.



Interferenze con segnali radiotelevisivi

Il presente apparecchio è stato testato e riscontrato conforme ai limiti fissati per i dispositivi digitali di classe B, in conformità alla Parte 15 delle normative FCC sull'energia elettromagnetica. Tali limiti sono ideati per assicurare una ragionevole protezione dalle interferenze dannose nelle installazioni residenziali. Questo apparecchio genera, utilizza e può irradiare energia a radiofrequenza e, se non installato ed utilizzato in conformità alle istruzioni, può causare interferenze dannose per la ricezione di segnali radiotelevisivi. Tuttavia, non vi è alcuna garanzia che le interferenze non si verifichino in un'installazione particolare. Se il presente apparecchio causa interferenze alla ricezione radiotelevisiva, determinabili spegnendo e riaccendendo il medesimo, l'utente dovrebbe tentare di eliminarle attuando una o più delle seguenti misure:

- Aumentare la distanza tra apparecchio e ricevitore.
- Collegare l'apparecchio ad una presa diversa, in modo che apparecchio e ricevitore si trovino su diversi circuiti derivati.
- Rivolgersi al rivenditore o ad un tecnico radiotelevisivo specializzato.

Eventuali modifiche non espressamente autorizzate da sonoro audio GmbH possono comportare il decadere dell'autorizzazione dell'utente a far funzionare l'apparecchio.

Per la dichiarazione di conformità completa contattare support@sonoro-audio.com

12. Garanzia

- Per quanto riguarda il diritto a usufruire interamente e senza alcuna limitazione della garanzia, sono valide le seguenti condizioni:
È possibile usufruire della garanzia entro 2 anni al massimo dalla data dell'acquisto (1 anno per l'America Settentrionale).
- Entro il periodo di garanzia, eliminiamo gratuitamente, a nostra discrezione, tramite riparazione o sostituzione dell'apparecchio, tutti i difetti dovuti a vizi del materiale o di produzione.
- Per usufruire della garanzia rivolgersi al rivenditore oppure spedire l'apparecchio difettoso, insieme al certificato di garanzia e allo scontrino, all'indirizzo del Servizio Clienti. Dopo la riparazione o la sostituzione dell'apparecchio non inizia un nuovo periodo di garanzia. Il periodo di garanzia rimane comunque fissato a 2 anni (1 anno per l'America Settentrionale) dalla data di acquisto.
- Sono esclusi dalla garanzia danni derivati da un utilizzo improprio dell'apparecchio, dalla normale usura e dal funzionamento e difetti che influiscono in modo irrilevante sul valore e sull'idoneità all'uso dell'apparecchio. Interventi non effettuati dal nostro Servizio Clienti autorizzato fanno altresì decadere il diritto alla garanzia.



iElements Certificato di garanzia

AU-4501

 Cognome

 Numero di serie

 Nome

 Via

 CAP e Località

 Telefono

 Indicazione del difetto

 E-mail

 Firma del cliente

iElements

Gebruikershandleiding



sonoro

sonoro audio GmbH

Unter Goldschmied 6
D-50667 Köln
Duitsland

info@sonoro-audio.com
www.sonoro-audio.com

06/10

De fabrikant werkt voortdurend aan de verdere ontwikkeling van alle typen en modellen. Om deze reden zult u er zeker begrip voor op kunnen brengen dat er te allen tijde veranderingen in de leveringsomvang mogelijk zijn aangaande vorm, functies en techniek. Uit de aanwijzingen, afbeeldingen en beschrijvingen in deze handleiding kunnen dientengevolge geen aanspraken worden ontleend. Reproductie, duplicatie of vertaling, ook gedeeltelijk, is zonder schriftelijke toestemming van de fabrikant niet toegestaan.

Alle volgens de wet bepaalde auteursrechten zijn uitdrukkelijk voorbehouden aan de fabrikant. Wijzigingen voorbehouden.

iPod® is een handelsmerk van Apple Inc. in de Verenigde Staten en andere landen.

Apple is niet verantwoordelijk voor de werking van dit apparaat of de overeenstemming met de veiligheidsvoorschriften.

1. Opmerkingen vooraf	5
2. Veiligheidsaanwijzingen	5
2.1 Symbolen in deze handleiding	5
2.2 Bedoeld gebruik	6
2.3 Kinderen en personen met een beperkte waarneming	6
2.4 Voeding	6
2.5 Batterijen	7
2.6 Transport	7
2.7 Omgevingscondities	7
2.8 Gebruik van een hoofdtelefoon	8
2.9 Defect	8
2.10 Reinigen	9
2.11 Afvoer	9
3. Leveringsomvang	10
4. Apparaat uitpakken en in gebruik nemen	10
4.1 Apparaat uitpakken	10
4.2 Batterij activeren	11
4.3 Voeding aansluiten	11
4.4 Antenne aansluiten	12
4.5 Hoofdtelefoon aansluiten	13
5. Bedieningselementen en aansluitingen	14
6. Basisfuncties instellen	16
6.1 Inschakelen	16
6.2 Uitschakelen	16
6.3 Volume	16
7. Radiostand	17
7.1 Frequentieband selecteren	17
7.2 Zenders zoeken	17
7.3 Zenders opslaan	17
7.4 Opgeslagen zenders selecteren	18
8. Instellingen	18
8.1 Tijd	18
8.2 Alarm	19
8.3 Uitschakelfunctie	20
8.4 Equalizer (Bass/Treble)	20
8.5 Dimmer	21
8.6 Ringverlichting	21

Inhoud

9. Aansluitingen	21
9.1 Hoofdtelefoon	21
9.2 Aux-In	22
9.3 Antennes	22
9.4 Diefstalbeveiliging	22
9.5 Netspanning	23
9.6 iPod (eDock optioneel)	23
10. Verhelpen van storingen	24
11. Technische gegevens	25
12. Garantie	27

1. Opmerkingen vooraf

Hartelijk dank dat u hebt gekozen voor de aankoop van een sonoro iElements.

Deze gebruikershandleiding bevat informatie over een storingsvrij en veilig gebruik van het apparaat.

- Lees de gebruikershandleiding volledig door, voordat u het apparaat gebruikt.
- Bewaar deze handleiding zorgvuldig.
- Wanneer u het apparaat aan derden doorgeeft, dient u ook deze gebruikershandleiding mee te geven.
- Niet-naleving van deze handleiding kan ernstig letsel en schade aan het apparaat tot gevolg hebben.
- Voor schade ontstaan door niet-naleving van deze gebruikershandleiding accepteren wij geen aansprakelijkheid.
- Raadpleeg met name het hoofdstuk "Veiligheidsaanwijzingen".

De afbeeldingen in deze gebruikershandleiding dienen ter illustratie van de handelingen en staan altijd voor de beschrijvingen waarop zij betrekking hebben.

Wij wensen u veel plezier met dit apparaat!

2. Veiligheidsaanwijzingen

2.1 Symbolen in deze handleiding

Belangrijke opmerkingen m.b.t. uw veiligheid zijn speciaal aangegeven. Let in elk geval op deze opmerkingen om ongevallen en schade aan het apparaat te voorkomen:

**GEVAAR!**

Waarschuwt voor gevaar voor uw gezondheid of een mogelijk letselrisico.

**WAARSCHUWING!**

Wijst op mogelijke risico's voor het apparaat of andere voorwerpen.

**AANWIJZING!**

Geeft tips en informatie.

2.2. Bedoeld gebruik

Het apparaat is alleen bestemd voor privégebruik. Het is niet geschikt voor commerciële doeleinden. Het apparaat is uitsluitend bestemd voor de volgende taken:

- weergave van radiozenders
- audioweergave van iPod®, laadfunctie voor de iPod®
- audioweergave voor externe apparaten die via AUX worden aangesloten

Elke andere toepassing geldt als niet-reglementair en is niet toegestaan. Voor schade op grond van een niet-reglementair gebruik accepteren wij geen aansprakelijkheid.

2.3 Kinderen en personen met een beperkte waarneming

- Laat het apparaat nooit zonder toezicht achter en gebruik het niet als kinderen of personen in de buurt zijn die de gevaren niet goed kunnen inschatten.
- Dit apparaat is niet bedoeld voor gebruik door personen (inclusief kinderen) met beperkte fysieke, sensorische of geestelijke vermogens, of personen die geen ervaring of kennis hieromtrent hebben, tenzij onder toezicht van iemand die verantwoordelijk is voor hun veiligheid of die instructies kan geven hoe het apparaat gebruikt dient te worden. Bewaar het apparaat op een ontoegankelijke plaats.
- Het verpakkingsmateriaal mag niet als speelgoed worden gebruikt. Er bestaat gevaar voor verstikking.

2.4 Voeding

Het apparaat heeft elektrische stroom nodig en daarom bestaat er in principe een risico op een elektrische schok. Neem daarom het volgende in acht:

- Raak de stekker nooit met natte handen aan.
- Als u de stekker uit de wandcontactdoos wilt trekken, moet u altijd aan de stekker trekken. Trek nooit aan de kabel. Deze kan scheuren.
- Zorg er altijd voor dat de wandcontactdoos gemakkelijk toegankelijk is, zodat de stekker ingeval van nood direct kan worden uitgetrokken.
- Zorg ervoor dat de kabel niet geknikt, afgekneld of overreden wordt. Plaats de kabel zodanig dat niemand hierover kan struikelen of kinderen er bij kunnen.
- Gebruik alleen verlengkabels die geschikt zijn voor het opgenomen vermogen van het apparaat.
- Houdt het apparaat uit de buurt van regen en vocht en warmtebronnen.

- Gebruik het apparaat alleen als de op het typeplaatje van het apparaat en de stekker aangegeven elektrische spanning met de spanning van uw wandcontactdoos overeenkomt. Een verkeerde spanning kan het apparaat onherstelbaar beschadigen.
- Om het risico op brand te voorkomen, moet u het apparaat van het lichtnet loskoppelen als u het gedurende langere tijd niet gebruikt. Trek hiervoor de stekker uit de wandcontactdoos.

2.5 Batterijen

- Verwijder de batterijen/accu's uit het batterijvak zodra ze leeg zijn of wanneer u het apparaat gedurende langere tijd niet gebruikt.
- Gooi de batterijen/accu's niet in vuur en stel ze nooit bloot aan hoge temperaturen.
- Probeer nooit de batterijen weer op te laden. Probeer niet de batterijen/accu's te openen of kort te sluiten. Er bestaat explosiegevaar.
- Vloeistof die bij een verkeerd gebruik uit de batterijen loopt, kan tot huidirritaties leiden. Ingeval van contact met veel water afspoelen. Wanneer de vloeistof in de ogen komt, niet in de ogen wrijven, maar direct 10 minuten met water uitspoelen en onmiddellijk een arts raadplegen.

2.6 Transport

- Om schade aan het geplaatste medium te voorkomen, dient u het voor het transport/de verzending uit het apparaat te halen.
- Pak het apparaat tijdens een rit met de auto zodanig in dat de reizigers geen gevaar lopen.
- Als u het apparaat verstuurt, dient u hiervoor de originele verpakking te gebruiken. Bewaar de verpakking dus.

2.7 Omgevingscondities

Voor een veilig gebruik van het apparaat zijn geschikte omgevingscondities vereist. Let daarom op het volgende:

- Bescherm het apparaat tegen weersinvloeden. Gebruik het nooit buiten en stel het niet bloot aan direct zonlicht.
- Houdt het apparaat uit de buurt van brand- en warmtebronnen, zoals brandende kaarsen, kookplaten, ovens enz.
- Plaats het apparaat zodanig dat een goede ventilatie gewaarborgd is. Zo voorkomt u een hittestuwung in het apparaat. Houdt steeds een minimale afstand van 10 cm ten opzichte van andere voorwerpen of muren aan.

- Bescherm het apparaat tegen sterke mechanische schokken en plaats het altijd op een stabiele ondergrond.
- Bescherm het apparaat tegen weersinvloeden, vocht en hoge temperaturen (bijv. direct zonlicht).
- Bescherm het apparaat tegen spatwater en druppels. Plaats nooit met vloeistof gevulde voorwerpen naast of op het apparaat.
- Installeer/verwijder de batterijen nooit in een potentieel explosiegevaarlijke omgeving (bijv. in de buurt van brandstoftanks, brandstofleidingen, brandstofopslagplaatsen, omgevingen waar de lucht chemicaliën of explosiegevaarlijke deeltjes/stoffen bevat (bijv. meelstof of metaalpoeder) en omgevingen waar u uw voertuig moet afzetten). Er bestaat explosiegevaar.

2.8 Gebruik van een hoofdtelefoon

- Verlaag het volume van het apparaat altijd, voordat u de hoofdtelefoon opzet. Verhoog het volume pas als de hoofdtelefoon goed zit.
- Zet het volume bij het beluisteren via een hoofdtelefoon niet te hard. Wanneer u een permanent geluid of een achtergrondgeluid in uw oren hoort (belletjes) verlaagt u het volume of gebruikt u de hoofdtelefoon niet meer.
- Zelfs wanneer uw hoofdtelefoon zodanig is geconstrueerd dat u buitengeluiden nog steeds kunt waarnemen, mag u het volume nooit zo hard instellen dat u uw omgeving niet meer kunt waarnemen.

2.9 Defect

Wanneer het apparaat defect zou zijn, mag u niet proberen het zelf te repareren.

- Wanneer de stekker, de adapter of de kabel van dit apparaat beschadigd raken, moeten zij door de fabrikant of een klantenservice worden vervangen om het risico op een elektrische schok te voorkomen.
- Wanneer er vloeistof in het apparaat terecht is gekomen of het apparaat is gevallen of anderszins beschadigd, moet het door een geautoriseerde vakhandelaar worden gecontroleerd. Koppel het apparaat los van het lichtnet en neem contact op met een geautoriseerde vakhandelaar.

2.10 Reinigen

- Reinig het apparaat alleen aan de buitenkant met de meegeleverde doek of een andere droge, zachte doek. Gebruik nooit agressieve of oplosmiddelhoudende reinigingsmiddelen, omdat deze het oppervlak van het apparaat aantasten.
- Bij een extreme vervuiling mag het apparaat ook met een licht vochtige doek worden afgeveegd en moet daarna met een droge, zachte doek worden afgedroogd.

2.11 Afvoer

Apparaten die van het hiernaast weergegeven symbool zijn voorzien, mogen niet via het huisvuil worden verwijderd, maar moeten bij een inzamelplaats voor de recycling van elektrische en elektrotechnische apparaten worden afgegeven.

Batterijen/accu's kunnen giftige zware metalen bevatten en moeten als giftig afval worden verwijderd. Lever batterijen/accu's in bij een gemeentelijke inzamelplaats of laat ze door een gespecialiseerd bedrijf verwijderen.

Dit elektronica-apparaat valt onder de Europese richtlijn 2002/96/EC ter vermindering van elektronica-afval.

- U mag het daarom niet via het huisvuil verwijderen.
- Informatie over het afvoeren van oude apparatuur zijn verkrijgbaar bij uw gemeente, het afvalverwerkingsbedrijf en bij de winkel waar u dit product hebt aangeschaft.
- U kunt het apparaat gratis inleveren bij een gemeentelijk inzamelpunt.
- Door een reglementaire verwijdering van afgedankte apparaten voorkomt u milieubelastingen en brengt u uw gezondheid niet in gevaar.



3. Leveringsomvang

Tot de leveringsomvang van de sonora iElements behoren talloze accessoires die u voor het ontvangen van de radiofrequenties en het aansluiten van andere apparaten nodig hebt.

- sonora iElements (met hoes)
- Netadapter
- FM-antenne
- AM-antenne
- Reinigingsdoek
- Handschoenen
- Gebruikershandleiding

4. Apparaat uitpakken en in gebruik nemen

Er mogen uitsluitend aansluitkabels en externe apparatuur worden gebruikt die vanuit veiligheidstechnisch oogpunt en met betrekking tot de elektromagnetische compatibiliteit en de mate van afscherming overeenstemmen met het onderhavige apparaat. Dit apparaat voldoet aan alle voor de CE-markering relevante richtlijnen en normen. Wijzigingen aan het apparaat die niet door de fabrikant zijn toegestaan, kunnen de overeenstemming met deze normen en richtlijnen teniet doen. Gebruik uitsluitend de door de fabrikant vermelde accessoires.



GEVAAR!

Verstikkingsgevaar bij het spelen met verpakkingsmateriaal!

Bij het spelen met verpakkingsmateriaal bestaat het risico op verstikking!

Bewaar het verpakkingsmateriaal buiten het bereik van kinderen en personen die de gevaren niet kunnen inschatten.

4.1 Apparaat uitpakken

Alle onderdelen van het apparaat worden in een doos geleverd.

1. Pak het apparaat en alle accessoires uit en controleer de inhoud op volledigheid en gaafheid.



AANWIJZING!

Wanneer u een transportschade opmerkt, dient u onmiddellijk contact op te nemen met de dealer.

2. Plaats het apparaat op een geschikte locatie. Raadpleeg hierbij de veiligheidsaanwijzingen over de omgevingscondities in hoofdstuk 2.

4.2 Batterij activeren

Uw iElements beschikt over een geïntegreerde batterij voor het opslaan van de tijd ingeval van een stroomuitval. Voor een zo lang mogelijke levensduur van de batterij is deze af fabriek met rode folie geïsoleerd van de stroomkring. Verwijder deze folie voor het eerste gebruik van uw iElements.



GEVAAR!

Letselrisico door een verkeerde hantering van de batterijen!

Batterijen moeten voorzichtig worden gehanteerd.

- Verwijder de batterijen uit het batterijvak zodra ze leeg zijn of wanneer u het apparaat gedurende langere tijd niet gebruikt.
- Gooi de batterijen niet in vuur en stel ze nooit bloot aan hoge temperaturen.
- Probeer nooit de batterijen weer op te laden. Er bestaat explosiegevaar. Probeer niet de batterijen te openen of kort te sluiten.
- Vloeistof die bij een verkeerd gebruik uit de batterijen loopt, kan tot huidirritaties leiden. Ingeval van contact met veel water afspoelen. Wanneer de vloeistof in de ogen komt, niet in de ogen wrijven, maar direct 10 minuten met water uitspoelen en onmiddellijk een arts raadplegen.

4.3 Voeding aansluiten

De stroomvoorziening van het apparaat verloopt via de meegeleverde netadapter.



GEVAAR!

Letselrisico door een incorrecte hantering!

Door een incorrecte hantering van de netadapter bestaat het risico op een elektrische schok.



WAARSCHUWING!

Materiële schade door een verkeerde aansluiting!

Aansluitwaarden die hoger zijn dan de maximaal toegestane waarden van het apparaat, kunnen het apparaat onherstelbaar beschadigen.

- Gebruik uitsluitend de meegeleverde netadapter.
- Gebruik het apparaat alleen als de op de netadapter aangegeven elektrische spanning overeenkomt met de spanning van uw wandcontactdoos.

1. Steek de aansluitstekker van de netadapter aan de achterkant van het apparaat in de DC-aansluiting 12 V $\overline{-}$ 2 A.
2. Steek de stekker in een wandcontactdoos.

4.4 Antenne aansluiten

De sonoro iElements beschikt over een interne antenne voor de radio-ontvangst in het FM-frequentiegebied. Wanneer de ontvangst op de plaatsingslocatie niet voldoende goed is of wanneer u aanvullende FM- of AM-zenders wilt ontvangen, sluit u de meegeleverde FM- resp. AM-antenne of een dienovereenkomstige huisantenne aan.

FM-antenne resp. huisantenne

1. Steek de meegeleverde FM-antenne aan de achterkant van het apparaat in de FM-antenne-aansluiting.
2. Stel de FM-schakelaar in van **INT** op **EXT**.
3. Stel de meegeleverde FM-antenne zo in dat u een optimale ontvangst hebt.



AANWIJZING!

Wanneer er geen externe antenne op de FM-aansluiting is aangesloten, moet de schakelaar op **INT** staan om een zo goed mogelijke ontvangst met de interne antenne te waarborgen.

AM-antenne

1. Steek de meegeleverde AM-antenne aan de achterkant van het apparaat in de AM-antenne-aansluiting.
2. Stel de AM-antenne zo in dat u een optimale ontvangst hebt.

4.5 Hoofdtelefoon aansluiten

Op het apparaat kunnen hoofdtelefoons met een 3,5 mm mini-jack worden aangesloten (niet meegeleverd).



GEVAAR!

Letselrisico door een onjuist gebruik van de hoofdtelefoon!

Een onjuist gebruik van hoofdtelefoons kan tot ernstige ongevallen en schade aan de gezondheid leiden.

- Zet het volume bij het beluisteren via een hoofdtelefoon niet te hard.
- Zelfs wanneer uw hoofdtelefoon zodanig is geconstrueerd dat u buitenge-luiden nog steeds kunt waarnemen, mag u het volume nooit zo hard instellen dat u uw omgeving niet meer kunt waarnemen.

1. Voordat u de hoofdtelefoon aansluit, moet u het volume op minimaal instellen. Druk hiervoor op de toets VOL-.
2. Sluit de hoofdtelefoonstekker aan de achterkant van het apparaat in de hoofdtelefoonuit-gang.
3. Zet het volume langzaam harder. Druk hiervoor op de toets Vol+.

Via de bedieningselementen van de sonoro iElements krijgt u snel en eenvoudig toegang tot alle functies.

5. Bedieningselementen en aansluitingen

iElements voorkant:

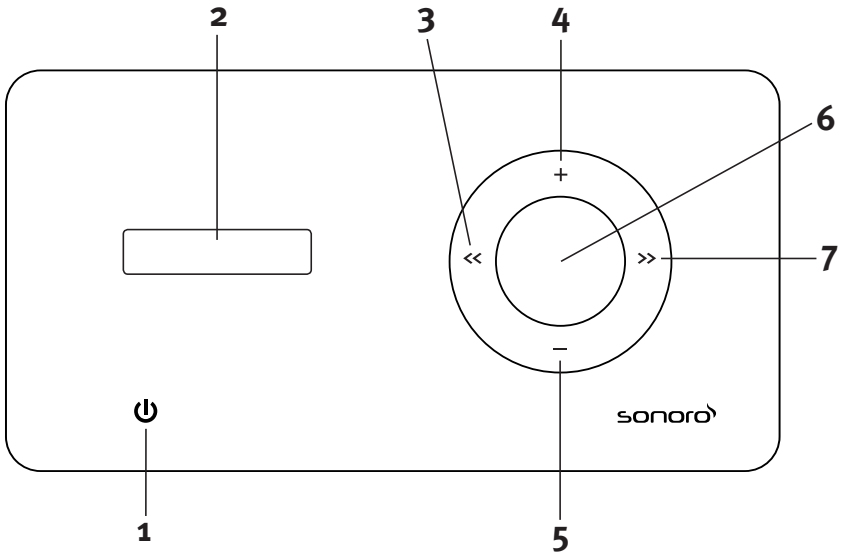

- | | |
|-----------------------|---------------------------------------|
| 1 ⏻ | Touch-sensor: aan/uit, FM/AM/iPod/Aux |
| 2 Display | |
| 3 << (Terug) | Zenders zoeken, navigatie |
| 4 + | Volume verhogen, waarden verhogen |
| 5 - | Volume verlagen, waarden verlagen |
| 6 Menu-toets | Menu activeren, invoer bevestigen |
| 7 >> (Vooruit) | Zenders zoeken, navigatie |

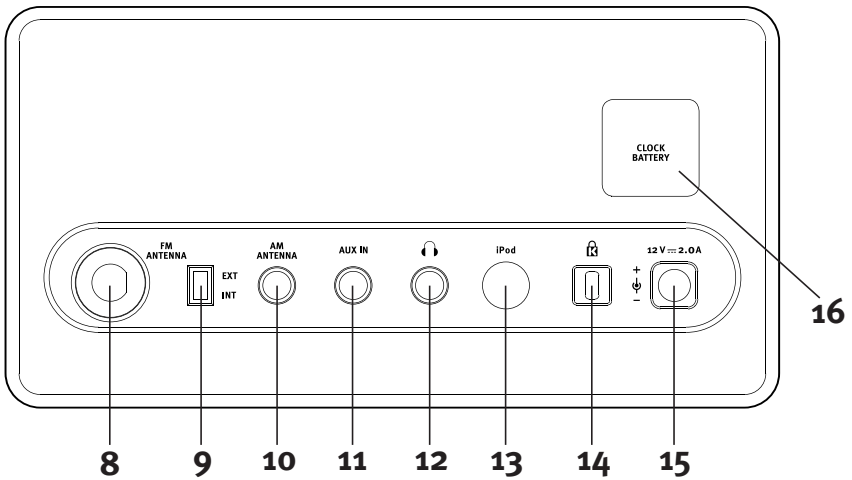
iElements achterkant:

- | | | |
|-----------|---|--|
| 8 | FM ANTENNA | Aansluiting voor de FM-antenne |
| 9 | EXT INT | Antennekeuzeschakelaar |
| 10 | AM ANTENNA | Aansluiting voor de AM-antenne |
| 11 | AUX IN | Aansluiting voor externe audio-apparaten |
| 12 |  | Hoofdtelefoonaansluiting |
| 13 | iPod | Aansluiting voor extern iPod® dockingstation eDock |
| 14 |  | Aansluiting voor diefstalbeveiliging |
| 15 | 12V $\overline{\text{---}}$ 2.0A | Aansluiting voor de netadapter |
| 16 | CLOCK BATTERY | Afdekking van de batterij |

6. Basisfuncties instellen

6.1 Inschakelen

Raak het  teken op de voorkant van het apparaat aan. Uw iElements is op deze plaats voorzien van een touch-sensor zodat een lichte aanraking volstaat. Na het inschakelen wordt de laatst gebruikte muziekstand (FM Radio, AM Radio, iPod, AUX) geactiveerd, wordt het muziekvolume langzaam verhoogd en gaat de ringverlichting aan.



AANWIJZING!

In de instellingen van uw iElements kunt u de verlichting van de toetsen deactiveren. Zie daarvoor hoofdstuk 8.6. Bovendien kan uw iElements zichzelf automatisch inschakelen. Zie voor gebruik van de alarmfunctie hoofdstuk 8.2.

6.2 Uitschakelen

Raak  aan de voorkant aan en houdt uw vinger ca. 2 seconden vast om het apparaat uit te schakelen. Op het display verschijnt **GOOD BYE** gevolgd door de tijd en de verlichting van de toetsen gaat langzaam uit.



AANWIJZING!

Uw iElements kan zichzelf ook automatisch na een bepaalde tijd uitschakelen. Zie voor gebruik van de uitschakelfunctie hoofdstuk 8.3.

6.3 Volume

Wanneer het apparaat is ingeschakeld, kunt u het volume van uw iElements met de toets + verhogen en met de toets - verlagen. Op de display wordt het geselecteerde volume weergegeven. U kunt het volume van VOL MIN (uit) tot VOL MAX in 30 trappen instellen.



GEVAAR!

Zet het volume van uw iElements niet te hard. Wanneer u langdurig op een hoog volume luistert, kan uw gehoor beschadigd raken. Zie de veiligheidsaanwijzingen in hoofdstuk 2.

7. Radiostand

7.1 Frequentieband selecteren

Na het inschakelen start uw iElements in de laatst geselecteerde weergavestand. Door herhaaldelijk op het **U** teken te drukken, kunt u kiezen tussen de weergavestanden (FM Radio, AM Radio, iPod, Aux).

In de stand FM Radio kunt u FM-radiozenders ontvangen en in de stand AM Radio middengolfzenders. Voor aanvullende informatie over Aux of iPod raadpleegt u hoofdstuk 9.2 resp. 9.6.



AANWIJZING!

De FM-frequentieband ligt tussen 87,5 MHz en 108,0 MHz. De AM-frequentieband komt overeen met de middengolf en ligt tussen 522 kHz en 1620 kHz (Europa), en tussen 520 kHz en 1710 kHz (VS).

7.2 Zender zoeken

Wanneer u een frequentiegebied (FM Radio of AM Radio) hebt gekozen, kunt u met de toetsen << en >> zenders zoeken.

Door lang op een van deze toetsen te drukken, start de automatische zoekfunctie in de betreffende richting. Wanneer een sterke zender wordt gevonden, stopt het zoeken en wordt de radiozender weergegeven.

Door de toetsen << of >> kort in te drukken, kunt u de zender fijn afstellen.

Wanneer u gedurende ca. 10 seconden de zenderfrequentie niet wijzigt, wordt op het display de tijd in plaats van de zenderfrequentie weergegeven.



AANWIJZING!

Let op de juiste aansluiting van de antennes resp. op de juiste instelling van de antennekeuzeschakelaar. Wanneer de meegeleverde AM-antenne niet is aangesloten, kunnen er geen AM-zenders worden ontvangen.

7.3 Zenders opslaan

Uw iElements kan maximaal 10 zenders per frequentieband opslaan.

Wanneer u een zender hebt gevonden die u wilt opslaan, drukt u op de Menu-toets om in het menu te komen. Druk nu zo lang op de toets << of >> totdat **MEM SET** op het display verschijnt.

Kies nu met de toetsen + en – een van de geheugenplaatsen p 0 tot p 9. De aanduiding **FREE** resp. **USED** erachter vertelt u of de geheugenplaats nog vrij is of al door u is toegewezen. Ook al toegewezen geheugenplaatsen kunnen door u opnieuw worden toegewezen. Bevestig uw keuze met de Menu-toets. Op het display verschijnt **P 0...9 SAVED**.

Wilt u het opslaan afbreken, hoeft u alleen maar gedurende ca. 5 seconden niet op een toets te drukken. Uw iElements keert hierna terug uit het menu naar de normale weergave.



AANWIJZING!

Uw iElements heeft een ingebouwd geheugen dat uw zenders ook houdt opgeslagen wanneer u het apparaat ontkoppelt van het lichtnet.

7.4 Opgeslagen zenders selecteren

Uw iElements kan maximaal 10 zenders per frequentieband opslaan.

Als u een opgeslagen zender wilt oproepen, schakelt u uw iElements in, selecteert u door een druk op het **U** teken de gewenste frequentieband en activeert u met de Menu-toets het menu.

Op de display verschijnt nu de functie **MEM CALL** en nadat u opnieuw met de Menu-toets hebt bevestigd, kunt u met de toetsen + en – een van de geheugenplaatsen **P 0** tot **P 9** selecteren. Achter de geheugenplaats wordt de toegewezen zenderfrequentie weergegeven. Wanneer de geheugenplaats nog niet is toegewezen, wordt erachter de aanduiding **FREE** weergegeven.

Als u de gewenste zender hebt geselecteerd, speelt uw iElements de opgeslagen zender af. Wilt u de keuze van een zender afbreken, hoeft u alleen maar gedurende ca. 5 seconden niet op een toets te drukken. Uw iElements keert hierna terug uit het menu naar de normale weergave.



AANWIJZING!

Uw nieuwe iElements wordt geleverd zonder opgeslagen zenders. Daarom zijn alle geheugenplaatsen voorzien van de aanduiding **FREE**.

8. Instellingen

8.1 Tijd

Wanneer uw iElements is uitgeschakeld of wanneer u tijdens gebruik enige tijd niet op een toets hebt gedrukt, wordt op het display de tijd weergegeven. Deze kunt u in 24-uursformaat (bijv. 21:20) of in 12-uursformaat (bijv. 9:20pm) laten weergeven.

Om de tijd in te stellen, moet u uw iElements uitschakelen. Druk een keer op de Menu-toets, selecteer met de toetsen << en >> de menuoptie time en bevestig uw selectie met de Menu-toets. U hebt nu de mogelijkheid om met de toetsen+ en - tussen het 24-uursformaat (24 hr) en het 12-uursformaat (12 hr) te kiezen.

Nadat u uw keuze met de Menu-toets hebt bevestigd, kunt u via de toetsen << en >> tussen de instelling van uren en minuten wisselen (de selectie knippert) en met de toetsen + en - de betreffende waarden instellen. Bevestig vervolgens uw instelling door een druk op de Menu-toets.

**AANWIJZING!**

AM betekent "ante meridiem" en omvat alle tijden van middernacht tot 11:59 uur. PM betekent "post meridiem" en omvat alle tijden van de middag tot 23:59 uur.

8.2 Alarm

Uw iElements kan u wekken met een radiozender of met een aangename toon. Daarbij kunt u het wekvolume instellen en de zogenoemde Snooze-functie (sluimerfunctie) gebruiken. Het alarm kunt u zowel instellen op een ingeschakelde iElements als op een uitgeschakeld apparaat. Druk in beide gevallen op de Menu-toets en navigeer vervolgens met de << en >> toetsen totdat de menuoptie **ALARM** op de display verschijnt. Bevestig uw selectie door een druk op de Menu-toets.

Nu kunt het alarm met de toetsen + en - activeren (**ALM ON**) of deactiveren (**ALM OFF**) en met de Menu-toets bevestigen. Selecteer **ALM OFF**. De instelling is nu beëindigd. Wanneer een alarm is geactiveerd, ziet u dat aan het kleine alarmsymbool op het display.

Wanneer u **ALM ON** hebt geselecteerd, kunt u de wektijd instellen. Dit gebeurt met de toetsen +/- en <</>> net als bij het instellen van de gewone tijd. Bevestig uw keuze met de Menu-toets.

Daarna verschijnt **SOURCE** op het display en kunt u bepalen door welk signaal u wilt worden gewekt. U hebt de keuze uit de frequentiegebieden **FM** en **AM** en een wektoon (**BEEP**). Maak met de toetsen << en >> uw keuze en bevestig uw selectie met de Menu-toets. Wanneer u kiest voor een radiozender, kunt u hiervoor de door u opgeslagen radiozenders gebruiken. Selecteer met de toetsen + en - tussen de 10 per frequentieband beschikbare geheugenplaatsen preset 0...9.

Vervolgens verschijnt **VOLUME** op het display en kunt u met de toetsen + en - het wekvolume van uw signaalbron selecteren. Zodra het alarm wordt geactiveerd, wordt het volume langzaam tot het door u geselecteerde niveau verhoogd. Wanneer u met de Menu-toets bevestigt, is het instellen van het alarm voltooid. Op het display verschijnt **ALARM ON**.

**AANWIJZING!**

Let bij het instellen van de wektijd goed op het ingestelde tijdformaat. Wanneer een alarm is geactiveerd ziet u dat aan het kleine alarmsymbool op het display. Test voor het eerste gebruik de verschillende wekvolumes om het voor u geschikte volume te vinden. Denk eraan dat, wanneer u een apparaat op de hoofdtelefoonuitgang hebt aangesloten, het wekgeluid uitsluitend via dit apparaat wordt weergegeven. Wanneer bijvoorbeeld uw hoofdtelefoon verschuift, kunt u het alarm niet horen. Vergeet niet het alarm uit te schakelen wanneer u bijvoorbeeld op reis gaat.

Een geactiveerd alarm kunt u uitschakelen door gedurende ca. twee seconden op de Menu-toets te drukken. Het alarm gaat uit en het kleine alarmsymbool op het display stopt met knipperen.

Wanneer het alarm afgaat en u het niet wilt uitschakelen, maar alleen tijdelijk wilt onderdrukken, kunt u de Snooze-functie gebruiken. Druk ingeval van een geactiveerd alarm een keer kort op de Menu-toets. Op het display verschijnt nu **SNOOZE** en u kunt met de toetsen + en - instellen na hoeveel minuten het alarm weer moet worden ingeschakeld. De standaardinstelling is 5 minuten. Bevestig uw keuze met de Menu-toets. Het kleine alarmsymbool op het display knippert verder en na de door u ingestelde tijd gaat het alarm opnieuw af. Wilt u de Snooze-functie voortijdig beëindigen, moet u de Menu-toets gedurende ca. 2 seconden ingedrukt houden tot het apparaat automatisch uitschakelt.

8.3 Automatische uitschakeling

Wanneer u bij de muziek van uw iElements wilt inslapen, kunt u het apparaat na een bepaalde tijd laten uitschakelen. (Sleep Timer-functie)

Wanneer u deze functie wilt activeren, drukt u op de Menu-toets, selecteert u met de toetsen << en >> de menuoptie **SLEEP** en bevestigt u uw keuze opnieuw met de Menu-toets. Op het display verschijnt het symbool **ST**. (Sleep Timer)

Wanneer de uitschakelfunctie al is ingesteld, wordt de resterende tijd weergegeven. Met de toetsen << en >> kunt u de uitschakeltijd in stappen van 1 minuut instellen. Met de toetsen + en - kunt u de uitschakeltijd in stappen van 5 resp. 15 minuten instellen. Met de menu-toets bevestigt u uw keuze.

U hebt een bereik van 5 minuten tot 90 minuten tot uw beschikking. Wanneer u **OFF** kiest, wordt de uitschakelfunctie gedeactiveerd. Net voordat uw iElements wordt uitgeschakeld, wordt de resterende tijd aangeduid. Eén minuut voor het uitschakelen, begint uw iElements langzaam het weergavevolume te verlagen.

8.4 Equalizer (Bass/Treble)

U kunt de klank van uw iElements aanpassen aan uw persoonlijke smaak of de ruimte. Daarvoor kunt u de lage en hoge tonen elk in 7 stappen variëren.

Druk op uw ingeschakelde iElements op de menu-toets en selecteer vervolgens met de toetsen << en >> de menuoptie **BASS** of **TREBLE**. Bevestig uw keuze met de Menu-toets. Overeenkomstig de geselecteerde menuoptie hebt u nu de mogelijkheid de bass- en hoge tonen van uw iElements aan te passen. Met de toetsen + en - kunt u een waarde tussen - 3 en + 3 selecteren. Een positieve waarde betekent dat, afhankelijk van de selectie **BASS** of **TREBLE**, de lage resp. hoge frequenties worden versterkt. Een negatieve waarde betekent dat de betreffende frequenties worden verzwakt.

8.5 Dimmer

U kunt ook de helderheid van het display aan uw wensen aanpassen.

Druk op uw ingeschakelde iElements op de menu-toets en selecteer vervolgens met de toetsen << en >> de menuoptie **DIMMER**. Met de toetsen + en - kunt u tussen de drie helderheidsniveaus **DIM LO**, **DIM MI** en **DIM HI** kiezen. Hierbij is **DIM LO** de donkerste instelling en **DIM HI** de lichtste instelling.

8.6 Ringverlichting

Uw iElements beschikt over een verlichting van de ringtoetsen << tot >>. De verlichting brandt zodra u uw iElements inschakelt en gaat uit wanneer u het apparaat uitschakelt. De verlichting kunt u ook helemaal deactiveren.

Om de ringverlichting aan te passen, drukt u bij een ingeschakelde iElements een keer op de Menu-toets. Selecteer vervolgens met de toetsen << en >> de menuoptie **LIGHT**. Met de toetsen + en - kunt u nu de helderheid van de ringverlichting van uw iElements instellen. U kunt kiezen uit heldere (**HIGH**), normale (**MID**) en zwakke verlichting (**LOW**). Om de ringverlichting te deactiveren, kiest u (**OFF**).

9. Aansluitingen

9.1 Hoofdtelefoon

Op de hoofdtelefoonaansluiting kunt u een hoofdtelefoon met een 3,5 mm mini-jack aansluiten. Verwissel de hoofdtelefoonaansluiting niet met de Aux-In-aansluiting.



GEVAAR!

U mag met de hoofdtelefoon niet langdurig naar muziek op hoog volume luisteren. Er bestaat gevaar van permanente gehoorschade! Let er in het bijzonder op dat kinderen het volume niet te hoog instellen.

9.2 Aux-In

Via de Aux-In-aansluiting kunt u een extern apparaat aansluiten en de muziek van het apparaat (zoals een MP3-speler) met de uitstekende klank van de iElements beluisteren. Sluit hiervoor uw extern apparaat met de verbindingkabel (niet meegeleverd) op de 3,5 mm mini-jack aan. Verwissel de Aux-In-aansluiting niet met de hoofdtelefoonaansluiting.



AANWIJZING!

Het door u gebruikte apparaat moet het audiosignaal via een 3,5 mm mini-jack ter beschikking stellen. Voor aansluiting op uw iElements is bijvoorbeeld de hoofdtelefoonuitgang van een MP3-speler of de Line-uitgang van een computer geschikt. Neem ook de informatie in het hoofdstuk Technische gegevens in hoofdstuk 11 in acht.

9.3 Antennes

Uw iElements kan FM- en AM-zenders ontvangen. Voor de ontvangst van FM-zenders kan bij gunstige omstandigheden de ingebouwde antenne voldoende zijn. Wanneer u de ingebouwde antenne wilt gebruiken, stelt u de antennekeuzeschakelaar in op "INT".

Wanneer u de ontvangst wilt verbeteren, sluit u de meegeleverde dipoolantenne op de "FM-Antenna"-aansluiting aan of u sluit uw iElements via dezelfde aansluiting aan op uw huisantenne.



AANWIJZING!

Wanneer u beschikt over kabelaansluiting, kunt u de antenneaansluiting van uw iElements met een conventionele coaxkabel op uw antennecontactdoos aansluiten en zo radio via de kabel ontvangen. Deze coaxkabel wordt niet meegeleverd.

Wanneer u AM-zenders wilt ontvangen, moet u de meegeleverde AM-antenne aansluiten. Steek hiervoor de 3,5 mm mini-jack van de antenne in de "AM-Antenna"-aansluiting van uw iElements. Zorg ervoor dat u de aansluitingen aan de achterkant van het apparaat niet verwisselt.

9.4 Diefstalbeveiliging

Om uw iElements tegen diefstal te beschermen, beschikt het apparaat over een aansluiting voor een Kensington Lock. Daarop kunt u elk slot aansluiten met een aansluiting die compatibel is met een Kensington Lock.

**AANWIJZING!**

Het slot wordt niet meegeleverd.

9.5 Stroom

Uw iElements wordt met de meegeleverde netadapter van stroom voorzien. Sluit deze eerst op het stopcontact aan en steek vervolgens de adapterstekker in de "DC 12V"-aansluiting van uw iElements.

**AANWIJZING!**

Gebruik alleen de meegeleverde netadapter en let op de veiligheidsaanwijzingen in hoofdstuk 2.

9.6 iPod (eDock optioneel)

Uw iElements beschikt over een aansluiting waarmee hij op het optioneel verkrijgbare iPod® dockingstation eDock kan worden aangesloten.

**AANWIJZING!**

Zie voor aanvullende bedieningsinformatie de bij de eDock meegeleverde gebruikershandleiding.

1. Plaats de iPod® in het dockingstation, de iElements schakelt dan automatisch over op de iPod® modus en begint met afspelen.
2. Op het display verschijnt de tekst IPOD. De accu van de iPod® wordt tegelijkertijd geladen.

**AANWIJZING!**

Druk in de iPod®-modus op de menu-toets en houdt deze vast om naar de menu-modus te gaan. Nu kunt u met de toetsen << en >> ALARM, SLEEP, BASS, TREBLE, DIMMER en LIGHT oproepen.

**AANWIJZING!**

Wanneer u naar een andere modus overschakelt, stopt de iPod® met afspelen. Als u naar de iPod®-modus terugkeert, begint de iPod® weer automatisch af te spelen op de voor het laatst beluisterde positie.

3. Druk in de iPod®-modus op de toets << om de iPod®-menufunctie te activeren. Op de display wordt de tekst IPODMENU weergegeven. Druk nu op de + resp. - toets om naar boven resp. naar beneden te navigeren. Bevestig de selectie met een druk op de menu-toets.
Na ca. 6 seconden zullen de + en - toets weer voor de instelling van het volume + en - ter beschikking staan.

U kunt de iPod® via de toetsen van het apparaat bedienen.
De toetsen komen hierbij overeen met de volgende iPod® -toetsen:

Functie	iPod®	iElements
Menuselectie openen	Menu	<<
Naar het eerstvolgende hogere menu gaan	Menu	<<
Naar de vorige menuoptie gaan (naar boven)	Click Wheel	+
Naar de volgende menuoptie gaan (naar beneden)	Click Wheel	-
Menuoptie selecteren	Menu-toets	Menu-toets
Nummer starten	Start/pauze	Menu-toets
Volgend nummer afspelen	Vooruit/snel vooruit spoelen	>>
Afspelen stoppen/voortzetten	Start/pauze	Menu-toets
Weergave beëindigen	Start/pauze	

10. Verhelpen van storingen

Bij alle elektrische apparaten kunnen storingen optreden. Hierbij hoeft er niet altijd sprake te zijn van een defect aan het apparaat. Controleer daarom aan de hand van onderstaande tabel of u de storing zelf kunt verhelpen.

Storing	Mogelijke oorzaak	Oplossing
Apparaat kan niet worden ingeschakeld	Netadapter is niet correct aangesloten	Sluit de netadapter correct aan (zie hoofdstuk 2.4 "Voeding").
Geen geluid	Volume is op minimaal ingesteld	Verhoog het volume (zie hoofdstuk 6.3 "Volume").
	Hoofdtelefoon is aangesloten	Koppel de hoofdtelefoon los.
	Andere modus is ingesteld	Stel de juiste modus in (zie hoofdstuk 7.1. "Frequentieband selecteren").
Slechte FM-ontvangst	Zendvermogen van zender is voor interne antenne te zwak	Sluit de externe FM-antenne aan (zie hoofdstuk 4.4. "Antenne aansluiten").
	Antenneschakelaar verkeerd ingesteld	Stel de antenneschakelaar in op de juiste positie (zie hoofdstuk 4.4 "Antenne aansluiten").
	FM-antenne is niet correct afgesteld	Verander de positie van de FM-antenne.

Storing	Mogelijke oorzaak	Oplossing
Slechte AM-ontvangst	AM-antenne is niet aangesloten	Sluit de externe AM-antenne aan (zie hoofdstuk 4.4. "Antenne aansluiten").
	AM-antenne is niet correct afgesteld	Verander de positie van de AM-antenne.
Alarm werkt niet	Alarm is niet ingeschakeld	Schakel het alarm in (zie hoofdstuk 8.2 "Alarm").
	Wekvolume is op minimaal ingesteld	Verhoog het volume (zie hoofdstuk 8.2 "Alarm").
	Hoofdtelefoon is aangesloten	Koppel de hoofdtelefoon los.

11. Technische gegevens

Display	VFD-display met 8 posities
Interne batterijvoeding	3 V lithiumbatterij (IEC-code: CR2032)
Opgenomen vermogen in stand-bystand	ca. 2 W
Afmetingen	ca. 210 x 130 x 120 mm
Gewicht zonder netadapter	ca. 1.600 g

AUX-IN

Max. ingangsspanning	250 mV eff.
Ingangsimpedantie	22 kOhm

NETADAPTER

Modelnummer	VA24*-120200
Ingang	100-240 V~ AC, 0,7 A, 50-60 Hz
Uitgang	12 V DC, 2,0 A
Afmetingen	ca. 81,5 x 49,5 x 48,5 mm
Gewicht	ca. 200 g

* voor verschillende landversies (bijv. A voor VS, B voor Europa, C voor het VK, E voor Australië). Technische wijzigingen voorbehouden!

Conformiteitsverklaring

Fabrikant: sonoro audio GmbH

Hierbij verklaren wij dat de sonoro iElements voor wat betreft conceptie, constructie en opbouw voldoet aan de essentiële eisen van de EMC-richtlijn 2004/108/EC, de laagspanningsrichtlijn 2006/95/EC inclusief de op het moment van de verklaring geldende wijzigingen.



FCC-verklaring over de naleving van de bepalingen

Dit apparaat voldoet aan deel 15 van de FCC-bepalingen. Het gebruik van het apparaat is onderhevig aan de volgende twee bepalingen:

- (1) Dit apparaat mag geen schadelijke storing veroorzaken, en
- (2) Dit apparaat moet alle ontvangen storingen accepteren, inclusief storingen die ongewenste werkingen kunnen veroorzaken.



Storingen met radio- en televisiesignalen

Deze apparatuur is getest en in overeenstemming bevonden met de beperkingen voor een digitaal apparaat van Klasse B elektromagnetische energie, conform Deel 15 van de FCC-richtlijnen. Deze grenswaarden bestaan om een redelijke bescherming te bieden tegen schadelijke storing in een particuliere installatie. Door deze apparatuur wordt elektromagnetische energie gegenereerd, gebruikt en mogelijk uitgestraald. Dit apparaat dient volgens de aanwijzingen van de fabrikant te worden geïnstalleerd en gebruikt, anders kan er sprake zijn van een schadelijke storing bij de ontvangst van radio- of televisiesignalen. Er is echter geen garantie dat op een bepaalde locatie geen storingen zullen optreden. Mocht het apparaat inderdaad storingen bij de radio- of televisieontvangst veroorzaken, hetgeen kan worden vastgesteld wanneer de apparatuur uit en aan wordt gezet, kunt u met de volgende maatregelen trachten de storing te verhelpen:

- Vergroting van de afstand tussen het apparaat en het ontvangstapparaat.
- Sluit het apparaat niet aan op hetzelfde stopcontact als het ontvangende apparaat.
- Neem voor hulp contact op met de dealer of een ervaren radio-/televisietechnicus.

Wijzigingen en aanpassingen die niet uitdrukkelijk door sonoro audio GmbH zijn goedgekeurd, kunnen het recht van de gebruiker tot het bedrijf van het apparaat ongeldig maken.

De volledige conformiteitsverklaring kunt u opvragen bij support@sonoro-audio.com

12. Garantie

- Voor een garantieaanspraak geldt - zonder dat hierdoor uw wettelijke rechten worden beperkt - het volgende:
garantieaanspraken kunnen alleen binnen een periode van max. 2 jaar (1 jaar voor Noord-Amerika), vanaf de aankoopdatum, worden ingediend.
- Binnen deze garantietermijn verhelpen wij naar onze keuze, door reparatie of vervanging van het apparaat, kosteloos alle gebreken die worden veroorzaakt door materiaal- of fabriecagebreken.
- Neem contact op met de dealer of stuur het defecte apparaat, met bijgesloten garantiekaart en kassabon, naar het serviceadres. Met de reparatie of vervanging van het apparaat begint geen nieuwe garantietermijn. Doorslaggevend blijft de garantietermijn van 2 jaar (1 jaar voor Noord-Amerika) vanaf de aankoopdatum.
- Uitgesloten van de garantie is schade door onjuist gebruik, normale slijtage en gebruik en gebreken die de waarde of bruikbaarheid van het apparaat slechts in geringe mate beïnvloeden. Ingrepen die niet worden uitgevoerd door het door ons geautoriseerde serviceadres laten de garantie vervallen.



iElements

Garantiekaart

AU-4501

Naam

Serienummer

Voornaam

Straat

Postcode en plaats

Telefoon

Beschrijving van de storing

E-mail

Handtekening van koper

iElements

Brukerveiledning
Instruksjonsbok



sonoro

sonoro audio GmbH

Unter Goldschmied 6
50667 Köln
Tyskland

info@sonoro-audio.com
www.sonoro-audio.com

06/10

Produsenten arbeider hele tiden med videreutvikling av alle typer og modeller. Vi ber om forståelse for at det derfor når som helst kan oppstå endringer i leveringsomfanget, i form, utstyr og teknikk. Det kan derfor ikke rettes krav på grunnlag av opplysningene, bildene og beskrivelsene i denne brukerveiledningen. Ettertrykk, mangfoldiggjøring eller oversetting, også i utdrag, er ikke tillatt uten skriftlig godkjenning fra produsenten. Alle rettigheter i henhold til loven om opphavsrett forbeholdes produsenten. Vi tar forbehold om endringer.

iPod® er et varemerke for Apple Inc., registrert i USA og andre land.

Apple er ikke ansvarlig for dette apparatets funksjon eller hvorvidt det oppfyller retningslinjene for sikkerhet.

Innhold

1. Forhåndsmerkninger	5
2. Sikkerhetsinformasjon	5
2.1 Symboler i denne veiledningen	5
2.2 Riktig bruk	6
2.3 Barn og personer med begrenset oppfatningsevne	6
2.4 Spenningsforsyning	6
2.5 Batterier	7
2.6 Transport	7
2.7 Omgivelsesbetingelser	7
2.8 Bruk av hodetelefoner	8
2.9 Defekt	8
2.10 Rengjøring	9
2.11 Kassering	9
3. Leveringsomfang	10
4. Pakke ut og ta i bruk apparatet	10
4.1 Pakke ut apparatet	10
4.2 Aktivere batteriet	11
4.3 Opprett spenningsforsyning	11
4.4 Koble til antenne	12
4.5 Koble til hodetelefoner	13
5. Betjeningselementer og tilkoblinger	14
6. Stille inn grunnfunksjoner	16
6.1 Koble inn	16
6.2 Koble ut	16
6.3 Lydstyrke	16
7. Radiodrift	17
7.1 Velge frekvensbånd	17
7.2 Søke etter sender	17
7.3 Lagre sender	17
7.4 Velge lagrede sendere	18
8. Innstillinger	18
8.1 Klokkeslett	18
8.2 Alarm	19
8.3 Automatisk utkobling	20
8.4 Equalizer (bass/diskant)	20
8.5 Dimmer	21
8.6 Ringbelysning	21

Innhold

9. Tilkoblinger	21
9.1 Hodetelefoner	21
9.2 Aux-In	22
9.3 Antenner	22
9.4 Tyverisikring	22
9.5 Strøm	23
9.6 iPod (eDock ekstrautstyr)	23
10. Feiloppretting	24
11. Tekniske data	25
12. Garanti	27

1. Forhåndsmerkninger

Tusen takk for at du har valgt en sonoro iElements.

Denne brukerveiledningen gir all informasjon du trenger for feilfri og sikker drift av apparatet.

- Les igjennom hele denne brukerveiledningen før du tar i bruk apparatet.
- Ta godt vare på veiledningen.
- Hvis du gir apparatet videre til en tredjemann, må du også sende med brukerveiledningen.
- Hvis denne veiledningen ikke tas hensyn til, kan det føre til alvorlige personskader og skader på apparatet.
- Vi overtar ikke ansvar for skader som oppstår på grunn av at denne brukerveiledningen ikke tas hensyn til.
- Vær spesielt oppmerksom på kapitlet "Sikkerhetsinformasjon".

Bildene i denne brukerveiledningen viser handlinger, og er å finne rett før beskrivelsene de hører til.

Vi håper du får mye glede av apparatet!

2. Sikkerhetsinformasjon

2.1 Symboler i denne veiledningen

Informasjon som er viktig for din sikkerhet er merket spesielt. Det er svært viktig at du tar hensyn til denne informasjonen for å unngå ulykker og skader på apparatet:

**FARE!**

Advarer mot farer for din helse, og viser mulige skaderisikoer.

**ADVARSEL!**

Henviser til mulige farer for apparatet eller andre gjenstander.

**MERK!**

Fremhever tips og informasjon.

2.2 Riktig bruk

Apparatet skal kun brukes privat. Det er ikke egnet for industriell bruk. Apparatet skal brukes utelukkende til følgende oppgaver:

- Gjengivelse av radiosendere
- Lydgjengivelse fra iPod®, ladefunksjon for iPod®
- Lydgjengivelse for eksterne apparater som kan kobles til via AUX

All annen bruk er feil, og dermed ikke tillatt. Vi fraskriver oss alt ansvar for skader som oppstår på grunn av feil bruk.

2.3 Barn og personer med begrenset oppfatningsevne

- Ikke forlat apparatet uten oppsikt, og ikke bruk det når barn, eller personer som ikke kan vurdere faren, er i nærheten.
- Personer (inkludert barn) som på grunn av sine fysiske, sensoriske eller åndelige evner eller på grunn av manglende erfaring eller kunnskap ikke er i stand til å bruke apparatet på en sikker måte, skal ikke bruke dette apparatet uten oppsyn eller veiledning av en ansvarlig person. Oppbevar apparatet på et utilgjengelig sted.
- Emballeringsmaterialer er ikke leketøy. Det er fare for kvelning.

2.4 Spenningsforsyning

Apparatet drives med strøm, derfor består alltid faren for elektrisk støt. Pass derfor på følgende:

- Ta aldri i strømpluggen med våte hender.
- Hvis du vil dra en strømplugg ut av kontakten, må du holde i selve pluggen når du drar. Dra aldri i kabelen.
- Forsikre deg om at det alltid er uhindret tilgang til strømpluggen som brukes, slik at den kan dras ut straks i nødsituasjoner.
- Pass på at strømpluggen ikke knekkes, ligger i klem eller kjøres over. Legg strømpluggen på en slik måte at den ikke ender opp som snublefelle og at den ikke kan nås av barn.
- Bruk bare skjøteledninger som tåler apparatets effektopptak.
- Hold apparatet unna regn, fuktighet og varmekilder.
- Apparatet må bare brukes når den elektriske på spenningen på apparatets typeskilt og strømpluggen stemmer overens med spenningen på kontakten. Feil spenning kan ødelegge apparatet.
- For å unngå brannfare må du kutte all strømtilførsel til apparatet når du ikke bruker det i en lengre periode. Dra strømpluggen ut av kontakten.

2.5 Batterier

- Ta batteriene ut av batterirommet straks de er utladet eller når apparatet ikke skal brukes over en lengre periode.
- Ikke kast batteriene på ild, og utsett dem aldri for høye temperaturer.
- Ikke prøv å lade opp batterier igjen. Ikke prøv å åpne eller kortslutte batterier. Det er fare for eksplosjon.
- Væske som kommer ut av batteriene ved feil bruk, kan irritere huden. Skyll med mye vann. Hvis du får væsken på øynene, må du ikke gni deg i øynene, men skylle omgående - og i 10 minutter - med vann, og oppsøke lege snarest.

2.6 Transport

- For å unngå skade på mediet som er satt inn, må dette tas ut av apparatet før transport/sending.
- Ved transport med kjøretøy må apparatet plasseres på en slik måte at det ikke setter passasjerene i fare.
- Når du sender apparatet, pakker du det i originalemballasjen. Løft opp emballasjen.

2.7 Omgivelsesbetingelser

Sikker drift av apparatet forutsetter egnede omgivelsesbetingelser. Ta hensyn til følgende:

- Beskytt apparatet mot værpåvirkning. Ikke bruk det utendørs, og plasser det aldri på steder med kraftig sollys.
- Still aldri apparatet på eller i umiddelbar nærhet av brann- og varmekilder, som f.eks. stearinlys, ovnsplater, varmeovner osv.
- Plasser apparatet på en slik måte at det tilføres tilstrekkelig med luft. Slik unngår du varmesjokk inne i apparatet. Hold alltid en minimumsavstand på 10 cm til andre gjenstander eller vegger.
- Beskytt apparatet mot kraftige mekaniske rystelser, og plasser det på et stabilt underlag.
- Beskytt apparatet mot værpåvirkninger, fuktighet og høye temperaturer (f.eks. på grunn av direkte sollys).
- Beskytt apparatet mot vannsprut og -dråper. Sett aldri beholdere med væske ved siden av eller på apparatet.
- Batteriet må aldri settes inn / tas ut i et potensielt eksplosjonsfarlig område (f.eks. tankområder, drivstofftransporter, drivstoffoppbevaringsområder, områder hvor luften inneholder kjemikalier eller eksplosjonsfarlige partikler/støv (f.eks. melstøv eller metallpulver) samt områder hvor du rådes til å slå av bilmotoren). Det er fare for eksplosjon.

2.8 Bruk av hodetelefoner

- Senk alltid lydstyrken på apparatet før du setter på hodetelefoner. Øk lydstyrken til ønsket nivå først når hodetelefonene sitter riktig.
- Ikke bruk høy lydstyrke når du bruker hodetelefoner. Hvis du opplever en konstant lyd eller bakgrunnstone i ørene dine (ringing), må du redusere lydstyrken eller slutte å bruke hodetelefonene.
- Selv om hodetelefonene er konstruert på en slik måte at du fremdeles kan høre lyder utenfra, må du aldri stille inn lydstyrken så høyt at du ikke lenger hører omgivelsene.

2.9 Defekt

Hvis apparatet er defekt, må du ikke prøve å reparere det selv.

- Hvis nettpluggen, adapteren eller nettkabelen for dette apparatet skades, må de skiftes av produsenten eller produsentens kundeservice for å unngå farer som kan oppstå pga. elektrosjokk.
- Hvis det kommer væske inn i apparatet, eller det faller ned og skades eller det skades på annen måte, må det kontrolleres av en autorisert faghandel. Koble apparatet fra strømnettet, og ta kontakt med en autorisert faghandler.

2.10 Rengjøring

- Rengjør apparatet kun på utsiden med kluten som følger med leveringen, eller med en annen tørr, myk klut. Bruk aldri skarpe eller løsemiddelholdige rengjøringsmidler, da disse kan angripe apparatets overflate.
- Ved ekstrem tilsmussing kan apparatet også tørkes av med en lett fuktet klut, og tørkes med en tørr, myk klut.

2.11 Kassering

Apparater som er merket med symbolet ved siden av, må ikke kastes i husholdningsavfallet, men må brines til et mottak for resirkulering av elektriske og elektrotekniske apparater.

Batterier kan inneholde giftige tungmetaller, og må behandles som spesialavfall. Lever batteriene ved et kommunalt oppsamlingssted, eller la en fagbedrift ta seg av dem.

Husk at apparatet ditt er underlagt det europeiske direktivet 2002/96/EC om reduksjon av elektronikkavfall.

- Det er derfor forbudt å kaste apparatet i husholdningsavfallet.
- Informasjon om kassering av gamle apparater får du fra kommuneadministrasjonen (ev. teknisk etat), avfallsstasjoner eller forretningen produktet er kjøpt i.
- Du kan levere apparatet gratis ved kommunale oppsamlingssteder.
- Med riktig kassering av gamle apparater unngår du miljøkader og helseskader.



3. Leveringsomfang

Leveringen av sonoro iElement inkluderer mange tilleggsdeler du trenger for motta radiofrekvenser samt tilkobling av andre apparater.

- sonoro iElements (med hylster)
- Nettdel
- FM-antenne
- AM-antenne
- Vedlikeholdsklut
- Hansker
- Brukerveiledning

4. Pakke ut og ta i bruk apparatet

Det skal kun brukes tilkoblingskabler og eksterne apparater som tilsvarende det aktuelle apparatet sikkerhetsteknisk samt med tanke på elektromagnetisk kompatibilitet og skjermingskvalitet. Dette apparatet oppfyller alle normer og direktiver i forbindelse med CE-konformitet. Hvis det utføres endringer på apparatet som ikke er avtalt med produsenten, kan det ikke lenger garanteres at disse normene og direktivene er oppfylt. Bruk tilbehør som er oppgitt av produsenten.



FARE!

Fare for kvelning hvis det lekes med emballeringsmaterialer!

Lek med emballeringsmateriale kan føre til kvelning. Oppbevar emballeringsmaterier utilgjengelig for barn og personer som ikke kan vurdere fare.

4.1 Pakke ut apparatet

Alle delene av apparatet leveres i en eske.

1. Pakk ut apparatet og alle tilbehørsdelene, og kontroller at innholdet er fullstendig og uten feil.



MERK!

Hvis du oppdager en transportskade, må du kontakte forhandleren omgående.

2. Sett apparatet på et egnet sted. Ta hensyn til sikkerhetsinformasjon om omgivelsesbetingelser i kapittel 2.

4.2 Aktivere batteriet

Din iElements har et innebygd batteri for lagring av klokkeslett ved strømbrudd. For å garantere så lang levetid for dette batteriet som mulig er det atskilt med rød plastfolie fra fabrikk. Denne folien må dras ut før du tar i bruk din iElements første gang.



FARE!

Fare for skade på grunn av feil omgang med batterier!

Batterier må behandles spesielt forsiktig.

- Ta batteriene ut av batterirommet straks de er utladet, eller når apparatet ikke skal brukes over en lengre periode.
- Ikke kast batteriene på ild, og utsett dem aldri for høye temperaturer.
- Ikke prøv å lade opp batterier igjen. Det er fare for eksplosjon. Ikke prøv å åpne eller kortslutte batterier.
- Væske som kommer ut ved feil bruk, kan irritere huden. Skyll med mye vann ved kontakt. Hvis du får væsken på øynene, må du ikke gni deg i øynene, men skylle omgående - og i 10 minutter - med vann, og oppsøke lege snarest.

4.3 Opprette spenningsforsyning

Strømforsyningen til apparatet skjer via nettdelen som følger med leveringen.



FARE!

Fare for skade ved feil ufagmessig omgang!

Det er fare for elektrosjokk ved ufagmessig omgang med nettdelen.



ADVARSEL!

Materielle skader ved feil spenningstilkobling!

Tilkoblingsverdier som overstiger maksimalt tillatte verdier for apparatet kan ødelegge det.

- Bruk kun nettdelen som følger med leveringen.
- Bruk apparatet bare når spenningen som er angitt på nettdelen stemmer overens med spenningen på nettkontakten.

1. Sett tilkoblingspluggen for nettdelen inn i baksiden av apparatet i DC-kontakten 12 V = 12 A.
2. Sett strømpluggen inn i en kontakt.

4.4 Koble til antenne

sonoro iElements har en intern antenne for radiomottak i FM-området. Hvis mottaket på oppstillingsstedet ikke er godt nok, eller du ønsker å motta flere FM- eller AM-sendere, kobler du til FM- eller AM-antennen som følger med leveringingen, eller en tilsvarende husantenne.

FM-antenne eller husantenne

1. Sett FM-antennen eller husantennen inn i FM-antennetilkoblingen på baksiden av apparatet.
2. Koble FM-bryteren fra **INT** til **EXT**.
3. Rett inn FM-antennen slik at den har maksimalt mottak.



MERK!

Dersom det ikke er koblet en ekstern antenne til FM-tilkoblingen, må bryteren stå på **INT** for å garantere best mulig mottak med den interne antennen.

AM-antenne

1. Sett AM-antennen inn i AM-antennetilkoblingen på baksiden av apparatet.
2. Rett inn AM-antennen slik at den har maksimalt mottak.

4.5 Koble til hodetelefoner

Det kan kobles hodetelefoner med 3,5 mm-plugg til apparatet (ikke inkludert i leveringen).



FARE!

Fare for skader ved ufagmessig bruk av hodetelefoner!

Ufagmessig bruk av hodetelefoner kan føre til alvorlige ulykker og helseskader.

- Ikke bruk høy lydstyrke når du bruker hodetelefoner.
- Selv om hodetelefonene er konstruert på en slik måte at du fremdeles kan høre lyder utenfra, må du aldri stille inn lydstyrken så høyt at du ikke lenger hører omgivelsene.

1. Still inn minimal lydstyrke før du kobler til hodetelefonene.
Trykk på VOL-.
2. Sett pluggen for hodetelefonene inn i utgangen på baksiden av apparatet.
3. Hev lydstyrken sakte. Trykk på VOL+.

Betjeningselementene i sonoro iElements muliggjør rask og enkel tilgang til alle funksjoner.

5. Betjeningselementer og tilkoblinger

iElements forside:

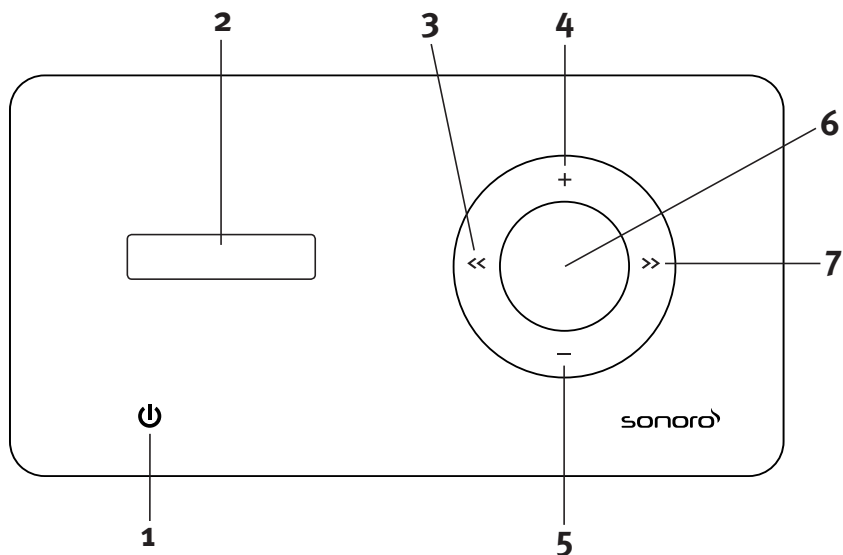

1 

2 Visning

3 << (Tilbake)

4 +

5 -

6 Menytast

7 >> (Frem)

Berøringsføler: På/Av, FM/AM/iPod/Aux

Sendersøk, navigasjon

Heve lydstyrke, øke verdier



Senke lydstyrke, redusere verdier

Aktivere meny, bekrefte inntastinger

Sendersøk, navigasjon

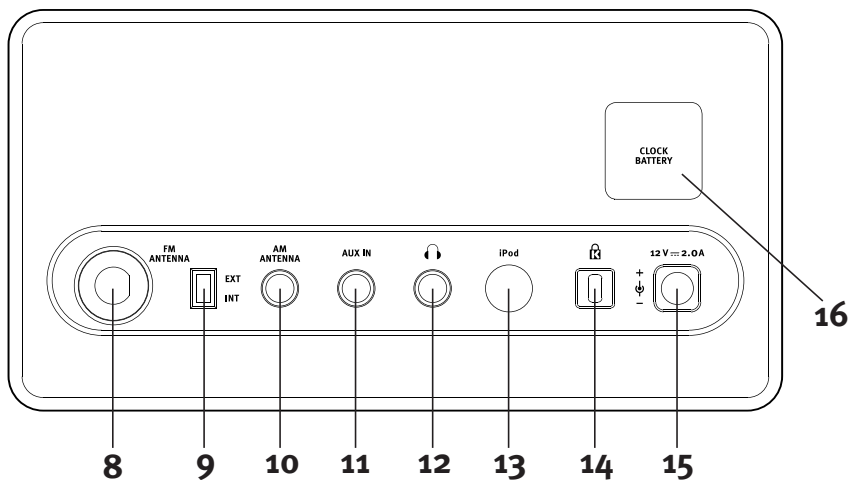
iElements bakside:



- | | | |
|-----------|---|---|
| 8 | FM ANTENNA | Tilkobling for FM-antennen |
| 9 | EXT INT | Antennevalgbyter |
| 10 | AM ANTENNA | Tilkobling for AM-antennen |
| 11 | AUX IN | Tilkobling for eksterne audioapparater |
| 12 |  | Hodetelefontilkobling |
| 13 | iPod | Tilkobling for ekstern iPod® Dockingstasjon eDock |
| 14 |  | Tilkobling for tyverisikring |
| 15 | 12 V = 2,0 A | Tilkobling for nettadapteren |
| 16 | CLOCK BATTERY | Deksel for batteriet |

6. Stille inn grunnfunksjoner

6.1 Koble inn

Berør -tegnet på forsiden av apparatet. iElements er utstyrt med en berøringsføler, slik at lett berøring er nok. Etter innkobling aktiveres sist brukte musikkmodus (FM-radio, AM-radio, iPod, Aux), musikken tones langsomt inn, og ringbelysningen begynner å lyse.



MERK!

I innstillingene for din iElement kan du deaktivere belysningen av tastefeltet. Mer om dette finner du i kapittel 8.6. I tillegg kan din iElements også koble inn automatisk. Les om bruk av alarmfunksjonen i kapittel 8.2.

6.2 Koble ut

Berør og hold  på forsiden i ca. 2 sekunder for å slå av apparatet. I displayet vises **GOOD BYE**, fulgt av klokkeslett, og belysningen i tastefeltet slukker sakte.



MERK!

Din iElements kan også slå seg av automatisk etter en viss tid. Les om bruk av automatisk utkobling i kapittel 8.3.

6.3 Lydstyrke

Når apparatet er koblet inn, kan du øke lydstyrken med + og senke den med -. Displayet informerer deg om valgt lydstyrke. Du kan stille inn lydstyrken i 30 trinn fra VOL MIN (stum) til VOL MAX.



FARE!

Ikke bruk din iElements med for høy lydstyrke. Langvarig lytting med for høy lydstyrke kan skade hørselen. Ta også hensyn til sikkerhetsinformasjonen i kapittel 2.

7. Radiodrift

7.1 Velge frekvensbånd

Etter innkobling starter iElements i sist valgte avspillingsmodus. Med gjentatte trykk på  -tegnet kan du velge mellom avspillingsmodiene (FM Radio, AM Radio, iPod, Aux).

I FM Radio-modus kan du motta FM-sendere, og i AM Radio-modus kan du motta mellombølgesendere. Mer informasjon om Aux eller iPod finner du i kapittel 9.2 og 9.6.



MERK!

FM-frekvensbåndet tilsvarer FM-området, og ligger i VHF-bånd II mellom 87,5 MHz og 108,0 MHz. AM-frekvensbåndet tilsvarer mellombølgeområdet, og ligger mellom 522 kHz og 1620 kHz (Europa), og mellom 520 kHz og 1710 kHz (USA).

7.2 Søke etter sender

Hvis du har valgt frekvensområde (FM Radio eller AM Radio), kan du velge sender med tastene << og >>.

Når én av disse tastene trykkes lenger, starter et automatisk søk i den pil retningen. Dersom det registreres en sterk sender, stopper søket, og radiosenderen avspilles.

Med korte trykk på tastene << eller >> kan du fininnstille senderfrekvensen.

Dersom du ikke stiller inn en senderfrekvens på 10 sekunder, vises klokkeslettet i displayet i stedet for senderfrekvensen.



MERK!

Pass på at antennene kobles til på riktig måte eller at antellevalgryteren stilles inn korrekt. Uten tilkoblingen for den leverte AM-antennen er det ikke mulig å motta en sender i AM-området.

7.3 Lagre sender

Din iElements kan lagre inntil 10 sendere per frekvensbånd.

Når du har funnet en sender du vil lagre, trykker du på meny-tasten for å komme til menyen. Trykk nå på << eller >> til **MEM SET** vises i displayet.

Vel en av programlagringsplassene p 0 til p 9 med tastene + og -. Den påfølgende betegnelsen **FREE** eller **USED** forteller deg om programlagringsplassen er ledig eller opptatt. Også allerede opptatte programlagringsplasser kan tildeles på nytt av deg. Bekreft valget med meny-tasten. Displayet viser **P 0...9 SAVED**.

Hvis du vil avbryte lagringen, lar du bare være å trykke i ca. 5 sekunder. Din iElements går da ut av menyen og tilbake til normal avspilling.

**MERK!**

Din iElements har et integrert minne, slik at senderne dine ikke forsvinner selv om strømmen går.

7.4 Velge lagrede sendere

Din iElements kan lagre inntil 10 sendere per frekvensbånd.

Hvis du vil hente opp en lagret sender, slår du på din iElements, velger ønsket frekvensbånd med **U**-tegnet og aktiverer menyen med menytaben.

I displayet vises nå funksjonen **MEM CALL**, og når du har bekreftet med menytaben kan du velge en av programlagringsplassene **P 0** til **P 9** med tastene + og -. Bak lagringsplassen vises tilordnet senderfrekvens. Dersom programlagringsplassen fremdeles er ledig, vises betegnelsen **FREE**.

Når du har valgt ønsket sender, spiller iElements den lagrede senderen.

Hvis du vil avbryte sendervalget, lar du bare være å trykke i ca. 5 sekunder. Din iElements går da ut av menyen og tilbake til normal avspilling.

**MERK!**

Fra fabrikken leveres iElements uten lagrede sendere. Derfor har alle lagringsplasser betegnelsen **FREE**.

8. Innstillinger

8.1 Klokkeslett

Hvis din iElements er slått av eller hvis du ikke har trykket noen taster i en lengre periode under drift, vises klokkeslettet i displayet. Klokkeslettet kan vises i 24-timersformat (f.eks. 21:20) eller 12-timersformat (f.eks. 9:20pm).

For å stille inn klokkeslettet, må du slå av din iElements. Trykk én gang på menytaben, velg meny punkt "time" med tastene << og >>, og bekreft valget med menytaben. Nå har du muligheten til å velge mellom 24-timersformat (24 hr) og 12-timersformat (12 hr) med tastene + og -.

Når du har bekreftet valget med menytaben, kan du veksle mellom time- og minuttinnstilling med tastene << og >> (valget blinker), og stille inn tilsvarende verdier med tastene + og -. Bekreft til slutt innstillingen med et nytt trykk på menytaben.

**MERK!**

AM betyr "ante meridiem", og betegner alle klokkeslett fra midnatt til kl. 11.59. PM betyr "post meridiem", og betegner alle klokkeslett fra middag til kl. 23:59.

8.2 Alarm

Din iElements kan vekke deg med en radiosender eller behagelig musikk. Du kan stille inn vekkelydstyrken og bruke den såkalte "Snooze"-funksjonen (slumrefunksjon).

Alarmeren kan du stille inn både når iElements er slått og når apparatet er av. I begge tilfeller trykker du på meny-tasten, og navigerer med << og >> til meny-punktet **ALARM** vises i displayet. Bekreft valget ved å trykke på meny-tasten.

Nå kan du aktivere (**ALM ON**) eller deaktivere (**ALM OFF**) alarmeren med tastene + og -, og bekrefte med meny-tasten. Velger du **ALM OFF**, er innstillingen nå avsluttet. En aktivert alarm gjenkjenner du på det lille alarmsymbolet i displayet.

Hvis du har valgt **ALM ON**, kan du nå stille inn vekketid. Dette kan gjøres med tastene +/- og <</>> på samme måte som innstilling av klokkeslett. Bekreft valget med meny-tasten.

Deretter vises **SOURCE** i displayet, og du kan avgjøre hvilket signal du vil vekkes av. Du kan velge mellom frekvensområdene **FM** og **AM** og et vekkesignal (**BEEP**). Velg med << og >>, og bekreft med meny-tasten. Hvis du bestemmer deg for en radiosender, kan du velge mellom de senderne du har lagret. Velg med tastene + og - mellom de 10 tilgjengelige forhåndsinnstilte programlagringsplassene 0...9.

VOLUME vises i displayet, og du kan velge vekkelydstyrke for signalkilden med + og -. Så snart alarmeren starter, økes lydstyrken langsomt til den lydstyrken du har valgt. Når du bekrefter med meny-tasten, er alarminnstillingen ferdig. **ALARM ON** vises i displayet.



MERK!

Vær spesielt oppmerksom på innstilt tidsformat når du stiller inn vekketid. En aktivert alarm gjenkjenner du på det lille alarmsymbolet i displayet. Før første gangs bruk må du teste de forskjellige vekkelydstyrkene for å finne en som er bra for deg. Hvis du har koblet til et apparat til hodetelefonutgangen, må du huske at vekketonen kun spilles av via dette apparatet. Da kan du f.eks. ikke høre alarmeren hvis hodetelefonene glir av. Slå av alarmeren når du reiser bort.

Du kan slå av en utløst alarm ved å trykke inn meny-tasten i ca. to sekunder. Alarmeren stopper, og det lille alarmsymbolet i displayet slutter å blinke.

Hvis du ikke vil slå av en utløst alarm, men bare stoppe den midlertidig, kan du bruke Snooze-funksjonen. Trykk nok en gang kort på meny-tasten når en alarm er utløst. I displayet vises nå **SNOOZE**, og du kan velge hvor lang pausen mellom alarmerne skal være med tastene + og -. Standardinnstillingen er 5 minutter. Bekreft valget med meny-tasten. Det lille alarmsymbolet i displayet blinker fremdeles, og alarmeren utløses igjen etter innstilt tid. Hvis du vil avslutte Snooze-funksjonen tidligere, holder du meny-tasten inne i ca. 2 sekunder til apparatet slår seg av automatisk.

8.3 Automatisk utkobling

Hvis du vil sovne til musikk fra din iElement, kan apparatet slå seg av etter en viss tid. (Sleep Timer Funktion)

Hvis du vil aktivere denne funksjonen, trykk på menytaben, velg med menyunktet **SLEEP** med << og >>, og bekreft med et nytt trykk på menytaben. I displayet vises symbolet **ST**. (Sleep Timer)

Hvis automatisk utkobling allerede er stilt inn, vises tiden som gjenstår. Med << og >> kan du stille inn utkoblingstiden i minuttvis. Med tastene + og - kan du stille inn utkoblingstiden i trinn på 5 eller 15 minutter. Bekreft valget med menytaben.

Du har muligheten til å velge fra 5 til 90 min. Velger du **OFF**, deaktiveres den automatiske utkoblingen. Rett før iElements kobler ut, vises informasjon om gjenstående tid. Ett minutt før utkoblingen begynner ditt iElements sakte å slukke visningen.

8.4 Equalizer (bass/diskant)

Du kan tilpasse klangen i ditt iElements til personlig smak eller romforhold. Bass og diskant kan stilles inn i 7 trinn.

Trykk på menytaben på det innkoblede iElements, og velg menyunktet **BASS** eller **TREBLE** med tastene << og >>. Bekreft valget med menytaben. Avhengig av valgte menyunkt har du nå muligheten til å endre bass- eller diskantinnstillingen for din iElements. Med tastene + og - kan du velge en verdi mellom -3 og +3. En positiv verdi betyr at de dype eller høye frekvensene i **BASS** eller **TREBLE** forsterkes. En negativ verdi betyr en redusering av de tilsvarende frekvensene.

8.5 Dimmer

Du kan også tilpasse lysstyrken i displayet ved behov.

Trykk på menytabsten på det innkoblede iElements, og velg menypaneet **DIMMER** med tastene << og >>. Med tastene + og - kan du velge mellom de tre lysstyrketrinnene **DIM LO**, **DIM MI** og **DIM HI**. **DIM LO** er den mørkeste innstillingen, og **DIM HI** er den lyseste.

8.6 Ringbelysning

Din iElements har belysning av ringtastene << til >>. Disse lyser når du slår på din iElements, og slukker når apparatet slås av. Belysningen kan også deaktiveres helt. For å endre ringbelysningen trykker du på menytabsten når iElements er på. Velg til slutt menypaneet **LIGHT** med << og >>. Nå kan du stille inn lysstyrken for ringbelysningen med tastene + og -. Du har valget mellom svært lys (**HIGH**), normal (**MID**) og svak belysning (**LOW**). Velg (**OFF**) for å deaktivere ringbelysningen.

9. Tilkoblinger

9.1 Hodetelefoner

Til hodetelefonkontakten kan du koble til hodetelefoner med 3,5 mm-plugg. Pass på at du ikke forveksler hodetelefonkontakten med Aux-In-kontakten.



FARE!

Ikke hør med øretelefoner på høy lydstyrke over lengre tid. Det er fare for hørselskader! Pass spesielt godt på at barn ikke stiller inn lydstyrken for høyt.

9.2 Aux-In

Via Aux-In-kontakten kan du koble til et eksternt apparat og nyte musikken fra dette apparatet (f.eks. en MP3-spiller) med iElements' fremragende klang. Koble det eksterne apparatet med forbindelsesledningen (ikke inkludert i leveringen) til 3,5 mm-pluggen. Pass på at du ikke forveksler Aux-In-kontakten med hodetelefonkontakten.



MERK!

Apparatet du bruker må sende audiodata via en 3,5 mm-plugg. For tilkobling til din iElements kan du f.eks. bruke hodetelefonutgangen for en MP3-spiller eller Line-utgangen på en datamaskin. Ta hensyn til informasjonen i kapittel 11, Tekniske data.

9.3 Antenner

Din iElements kan motta sendere i FM- og AM-områdene. For mottak av FM-sendere kan den integrerte antennen være nok ved gode mottaksforhold. Hvis du vil bruke den integrerte antennen, setter du antennevalgryteren på "INT".

Hvis du vil forbedre mottaket, kan du koble til ledningsantennen som følger med leveringen til "FM Antenna"-kontakten, eller koble iElements via den samme kontakten med husantennen.



MERK!

Hvis du har en ledningstilkobling kan du forbinde antenntilkoblingen på din iElements med en vanlig koaksialkabel til antennekontakten, og dermed motta radio via kabel. Denne koaksialkabelen er ikke inkludert i leveringen.

Hvis du vil motta sendere i AM-frekvensområdet, må du koble til den leverte rammeantennen. Plugg 3,5 mm-pluggen for antennen inn i "AM-Antenna"-kontakten på din iElements. Pass på at tilkoblingene på baksiden av apparatet ikke forveksles.

9.4 Tyverisikring

For å beskytte din iElements mot tyveri har apparatet en egen kontakt for Kensington-lås. Der kan du koble til alle typer låser som er kompatible med kontakten på en Kensington-lås.



MERK!

Denne låsen er ikke inkludert i leveringen.

9.5 Strøm

Strømforsyningen til iElements skjer via den leverte nettadapteren. Sett denne først inn i kontakten, og sett deretter inn adapterpluggen i "DC 12V"-tilkoblingene på din iElements.



MERK!

Bruk kun den leverte nettadapteren, og ta hensyn til sikkerhets henvisningene i kapittel 2.

9.6 iPod (eDock ekstrautstyr)

Din iElements har en tilkobling som kan brukes til å koble til en iPod® Dockingstation eDock (ekstrautstyr).



MERK!

Mer informasjon om betjening finner du i brukerveiledningen i eDock-pakken.

1. Plugg iPod®-en inn i dokkingstasjonen, iElements går automatisk i iPod®-modus, og begynner avspillingen.
2. I displayet vises teksten IPOD. Batteriet i iPod®-en lades også.



MERK!

Trykk inn meny-tasten i iPod®-modus for å gå til menymodus. Nå kan du åpne ALARM, SLEEP, BASS, TREBLE, DIMMER og LIGHT med tastene << og >>.



MERK!

Ved skifte til en annen modus, stoppes iPod®-avspillingen. Når du kobler tilbake til iPod®-modus, fortsetter iPod®-avspillingen fra det stedet den ble avbrutt.

3. Trykk på tasten << i iPod®-modus for å aktivere iPod®-menyfunksjonen. Teksten IPOD-MENU vises i displayet. Trykk nå på + eller - for å bla opp eller ned. Bekreft valget ved å trykke på meny-tasten.
Etter ca. 6 sekunder kan + og - brukes til å stille inn lydstyrke + og - igjen.

Du kan betjene iPod®-en med tastene på apparatet. Tastene tilsvarer følgende iPod® -taster:

Funksjon	iPod®	iElements
Åpne menyvalg	Meny	<<
Gå én meny opp	Meny	<<
Gå til neste menyoppføring (opp)	Click Wheel	+
Gå til neste menyoppføring (ned)	Click Wheel	-
Velg menyobjekt	Menytast	Menytast
Start tittel	Start/pause	Menytast
Spill av neste tittel	Hurtig forover/tilbake	>>
Stoppe/fortsette avspilling	Start/pause	Menytast
Avslutte avspilling	Start/pause	

10. Feilopretting

Det kan oppstå feil på alle elektriske apparater. Det trenger ikke alltid dreie seg om en feil i apparatet. Kontroller derfor om du kan rette opp feilen selv i henhold til tabellen nedenfor.

Feil	Mulig årsak	Oppretting
Apparatet kobler ikke inn	Pluggnettdelen er ikke koblet til på riktig måte	Koble til pluggnettdelen på riktig måte (se kapittel 2.4, "Spenningsforsyning").
Ingen lyd	Lydstyrken er stilt inn på minimum	Hev lydstyrken (se kapittel 6.3, "Lydstyrke").
	Hodetelefonene er plagget inn	Dra hodetelefone ut av tilkoblingskontakten.
	Det er stilt inn en annen modus	Still inn riktig modus (se kapittel 7.1, "Velge frekvensbånd").
Dårlig FM-mottak	Senderens ytelse er for svak for intern antenne	Koble til den eksterne FM-antennen (se kapittel 4.4, "Koble til antenne").
	Antennebryter er feil innstilt	Koble antennebryteren til riktig posisjon (se kapittel 4.4, "Koble til antenne").
	FM-antenne ikke riktig innrettet	Endre stillingen på FM-antennen.
Dårlig AM-mottak	AM-antennen er ikke koblet til	Koble til AM-antennen (se kapittel 4.4, "Koble til antenne").
	AM-antenne ikke riktig innrettet	Endre stillingen på AM-antennen.

Feil	Mulig årsak	Oppretting
Alarm fungerer ikke	Alarm er ikke koblet inn	Koble inn alarmen (se kapittel 8.2, "Alarm").
	Vekkelydstyrken er stilt inn på minimum	Hev lydstyrken (se kapittel 8.2, "Alarm").
	Hodetelefonene er plagget inn	Dra hodetelefone ut av tilkoblingskontakten.

11. Tekniske data

Display	8-sifret VFD-visning
Intern batteriforsyning	3 V litiumsbatteri (IEC-kode: CR2032)
Effektopptak i beredskapsmodus	ca. 2 W
Mål	ca. 210 x 130 x 120 mm
Vekt uten nettdel	ca. 1600 g

AUX-IN

maks. inngangsspenning	250 mV eff.
Inngangsimpedans	22 kOhm

NETTADAPTER

Modellnummer	VA24*-120200
Inngang	100-240 V~ AC, 0,7 A, 50-60 Hz
Utgang	12 V DC, 2,0 A
Mål	ca. 81,5 x 49,5 x 48,5 mm
Vekt	ca. 200 g

* for forskjellige nasjonale versjoner (f.eks. A for USA, B for Europa, C for Storbritannia, E for Australia). Retten til tekniske endringer forbeholdes!

Konformitetserklæring

Produsent: sonoro audio GmbH

Vi erklærer med dette at sonoro iElements på grunn av sin konsepsjon, konstruksjon og byggemåte oppfyller de grunnleggende kravene i EMC-direktivet 2004/108/EC, lavspenningsdirektivet 2006/95/EC inkludert de endringene som var gjeldende på tidspunktet for erklæringen.



FCC-erklæring om overholdelse av bestemmelsene

Dette apparatet tilsvarer del 15 i FCC-bestemmelsene. Bruken av apparatet er underlagt følgende bestemmelser.

- (1) Dette apparatet kan ikke generere skadelige feil, og
- (2) Dette apparatet må oppta inngående feil, deriblant feil som kan oppstå på grunn av utilsiktet drift.



Feil med radio- og tv-signaler

Dette apparatet er testet iht. del 15 i FCC-bestemmelsene med begrensning for digitale apparater klasse B, elektromagnetisk energi. Begrensningene er beregnet for å skape en tilmålt beskyttelse mot skadelige feil ved drift i beboelsesrom. Dette apparatet genererer, benytter og kan utstråle elektromagnetisk energi. Hvis det ikke er montert og brukes riktig i henhold til instruksjonene, kan det skape skadelige forstyrrelser ved mottak av radio- og tv-signaler. Det finnes imidlertid ingen garanti for at det på et bestemt sted ikke kan oppstå forstyrrelser. Hvis apparatet faktisk skaper forstyrrelser i mottaket av radio- og tv-signaler (forstyrrelsene kan oppstå ved inn- og utkobling av apparatene), oppfordres brukeren til å rette feilen med ett av følgende tiltak:

- Øk avstanden mellom apparatet og mottaksapparatet
- Koble apparatet til en annen stikkontakt, slik at apparatet og mottaksapparatet er koblet til forskjellige strømkretser.
- Spør forhandleren eller en erfaren radio-/tv-tekniker om hjelp.

Endringer eller modifiseringer som ikke er godkjent av sonoro audio GmbH, kan slette brukerens fullmakt til å bruke apparatet.

Den fullstendige konformitetserklæringen får du fra support@sonoro-audio.com

12. Garanti

- For å gjøre garantikrav gjeldende må du gjøre følgende, uten at dine lovfestede rettigheter begrenses:
Garantikrav kan kun gjøres gjeldende innen et tidsrom på maks. 2 år (1 år for Nord-Amerika), beregnet fra kjøpsdato.
- Innenfor denne garantitiden utfører vi kostnadsfri oppretting av alle mangler som oppstår på grunn av material- eller produksjonsfeil ved reparasjon eller utskifting av apparatet.
- Ta kontakt med din faghandler, eller send det defekte apparatet inkludert garantikortet og kassalappen til serviceadressen. Reparasjon eller utskifting av apparatet starter ikke en ny garantiperiode. Garantiperioden på 2 år (1 år for Nord-Amerika) fra kjøpedato forblir utslagsgivende.
- Skader på grunn av ufagmessig bruk, normal slitasje og normalt forbruk samt mangler som har ubetydelig innvirkning på apparatets verdi eller bruksfunksjon dekkes ikke av garantien. Ved inngrep som ikke utføres av den serviceadressen vi har autorisert, bortfaller også garantien.



iElements

Garantikort

AU-4501

Navn

Serienummer

Fornavn

Gate/vei

Postnummer og -sted

Telefon

Feilinformasjon

E-post

Kjøperens underskrift

iElements

Manual de instrucciones



sonoro

sonoro audio GmbH

Unter Goldschmied 6
50667 Colonia
Alemania

info@sonoro-audio.com
www.sonoro-audio.com

06/10

El fabricante trabaja constantemente en el desarrollo de todos los tipos y modelos.

Por favor, comprenda que, por este motivo, pueden producirse modificaciones en la forma, el contenido y la tecnología del volumen de suministro en cualquier momento. Por este motivo, no pueden realizarse reclamaciones en base a los datos, ilustraciones y descripciones del presente manual de instrucciones.

Queda prohibida la reimpresión, reproducción o traducción total o parcial sin la autorización por escrito del fabricante.

El fabricante se reserva explícitamente todos los derechos de acuerdo con la legislación sobre derechos de autor.

Reservado el derecho a realizar modificaciones.

iPod® es una marca comercial de Apple Inc. registrada en EE.UU. y otros países.

Apple no tiene ninguna responsabilidad respecto al funcionamiento de este aparato y su conformidad con las normas de seguridad.

Contenido

1. Notas preliminares	5
2. Indicaciones de seguridad	5
2.1 Símbolos utilizados	5
2.2 Uso conforme a lo previsto	6
2.3 Niños y personas con necesidades especiales	6
2.4 Alimentación eléctrica	6
2.5 Pilas	7
2.6 Transporte	7
2.7 Condiciones ambientales	7
2.8 Utilización de auriculares	8
2.9 Anomalías	8
2.10 Limpieza	9
2.11 Eliminación	9
3. Volumen de suministro	10
4. Desembalaje y puesta en marcha del aparato	10
4.1 Desembalaje del aparato	10
4.2 Activar la pila	11
4.3 Establecer la alimentación eléctrica	11
4.4 Conexión de la antena	12
4.5 Conexión de los auriculares	13
5. Elementos de mando y conexiones	14
6. Ajuste de las funciones básicas	16
6.1 Encender	16
6.2 Apagar	16
6.3 Volumen	16
7. Modo de radio	17
7.1 Selección de la banda de frecuencias	17
7.2 Búsqueda de emisoras	17
7.3 Memorización de emisoras	17
7.4 Selección de emisoras memorizadas	18
8. Ajustes	18
8.1 Hora	18
8.2 Alarma	19
8.3 Apagado automático	20
8.4 Ecuilizador (Bass/Treble)	20
8.5 Dimmer	21
8.6 Iluminación circular	21

Contenido

9. Conexiones	21
9.1 Auriculares	21
9.2 Aux-In	22
9.3 Antenas	22
9.4 Sistema de seguridad antirrobo	22
9.5 Corriente	23
9.6 iPod (eDock opcional)	23
10. Solución de problemas	24
11. Datos técnicos	25
12. Garantía	27

1. Notas preliminares

Muchas gracias por haber optado por la compra de un sonoro iElements.

Este manual de instrucciones contiene toda la información necesaria para poder utilizar el aparato de manera segura y sin problemas.

- Antes de utilizar el aparato lea completamente este manual de instrucciones.
- Guarde el manual en un lugar seguro.
- En caso de entregar el aparato a terceros, entréguele también el manual de instrucciones.
- El incumplimiento de las presentes instrucciones puede provocar lesiones graves y daños en el aparato.
- No nos hacemos responsables de los daños derivados del incumplimiento del presente manual de instrucciones.
- Preste especial atención al capítulo "Indicaciones de seguridad".

El objetivo de las ilustraciones del presente manual de instrucciones es ayudar a comprender las operaciones y se encuentran siempre delante de la descripción a la que hacen referencia.

¡Esperamos que disfrute de su nuevo aparato!

2. Indicaciones de seguridad

2.1 Símbolos utilizados

Las indicaciones importantes de seguridad están marcadas de manera especial. Observe siempre las siguientes indicaciones para prevenir accidentes y daños en el aparato:



¡PELIGRO!

Advierte de situaciones de peligro para la salud y señala situaciones potenciales de riesgo de sufrir lesiones.



¡ADVERTENCIA!

Señala situaciones de peligro potencial para el aparato u otros objetos.



¡NOTA!

Destaca consejos e información útil para usted.

2.2 Uso conforme a lo previsto

Este aparato sólo puede utilizarse con fines privados y no es apto para el uso profesional. El aparato se ha diseñado únicamente para los siguientes cometidos:

- Reproducción de emisoras de radio
- Reproducción de audio desde un iPod® y función de carga para el iPod®
- Reproducción de audio de dispositivos externos conectados a través de AUX

Cualquier uso que difiera de lo aquí expuesto se considerará contrario al previsto y está prohibido. No nos hacemos responsables de los daños derivados de un uso distinto al previsto.

2.3 Niños y personas con necesidades especiales

- No deje sin vigilancia ni utilice el aparato cerca de niños o personas que no puedan evaluar el peligro existente.
- Aquellas personas, incluidos los niños, que debido a sus capacidades físicas, sensoriales o mentales o a su falta de experiencia o de conocimientos no sean capaces de utilizar el aparato de manera segura, no podrán utilizarlo sin la supervisión o instrucción de una persona responsable. Guárdelo en un lugar inaccesible.
- No se debe jugar con los materiales de embalaje. Existe peligro de asfixia.

2.4 Alimentación eléctrica

Debido a que el aparato funciona con corriente eléctrica, existe peligro de que se produzca una descarga. Preste especial atención a lo siguiente:

- No toque nunca la clavija de red con las manos mojadas.
- Para extraer la clavija de red de la base de enchufe, tire siempre de la propia clavija. No tire nunca del cable, ya que podría romperse.
- Asegúrese de que el acceso a la base de enchufe utilizada esté siempre libre de obstáculos para poder desenchufar la clavija de red inmediatamente en caso de emergencia.
- Tenga cuidado de no doblar, aplastar ni pisar el cable de red. Coloque el cable de red de manera que nadie pueda tropezar y esté fuera del alcance de los niños.
- Utilice únicamente cables alargadores dimensionados para el consumo de potencia del aparato.
- Mantenga el aparato alejado de la lluvia y otros focos de humedad y de calor.
- No utilice el aparato si la tensión eléctrica especificada en la placa de características y de la clavija de red no coincide con la tensión de la base de enchufe. Una tensión incorrecta podría romper el aparato.
- A fin de evitar peligro de incendio, desenchufe el aparato completamente de la red eléctrica cuando no tenga previsto utilizarlo durante un periodo prolongado. Para ello, extraiga la clavija de red de la base de enchufe.

2.5 Pilas

- Extraiga las pilas del compartimento cuando estén descargadas o cuando no tenga previsto utilizar el aparato durante un periodo prolongado.
- No arroje las pilas al fuego ni las exponga a temperaturas elevadas.
- No intente volver a cargar las pilas normales. No intente abrir o cortocircuitar las pilas. Existe peligro de explosión.
- El líquido que sale de las pilas cuando se utilizan de manera incorrecta puede provocar quemaduras en la piel. En caso de contacto, lave el líquido con abundante agua. En caso de contacto del líquido con los ojos, no los frote; enjuáguelos inmediatamente con agua durante 10 minutos como mínimo y busque atención médica de manera inmediata.

2.6 Transporte

- A fin de prevenir daños en el soporte introducido, extráigalo del aparato antes de transportarlo/enviarlo.
- Al ir en un vehículo, coloque el aparato de manera que no constituya un peligro para sus ocupantes.
- Para enviar el aparato, guárdelo en el embalaje original. Para ello es necesario que guarde el embalaje.

2.7 Condiciones ambientales

Para que el aparato funcione de manera segura es necesario que las condiciones ambientales sean favorables. Preste atención a lo siguiente:

- Proteja el aparato contra las influencias meteorológicas. No lo utilice nunca al aire libre ni lo coloque en lugares donde esté muy expuesto al sol.
- No coloque nunca el aparato en las inmediaciones de focos de fuego y calor, como p.ej. velas encendidas, placas eléctricas, hornos, etc.
- Coloque el aparato de manera que haya siempre una alimentación de aire suficiente. De esta manera evitará que se acumule calor en el interior del aparato. Deje siempre una distancia de como mínimo 10 cm entre el aparato y los demás objetos o paredes.
- Proteja el aparato contra las sacudidas mecánicas fuertes y colóquelo encima de bases estables.
- Proteja el aparato contra las influencias meteorológicas, la humedad y las altas temperaturas (p.ej. de la luz directa del sol).
- Proteja el aparato contra las salpicaduras y las gotas de agua. No coloque nunca recipientes llenos de líquido al lado o encima del aparato.
- No instale ni extraiga nunca las pilas en un emplazamiento con riesgo de explosión (p.ej. emplazamientos de tanques, puntos de suministro de combustible, emplazamientos de almacenamiento de combustibles, emplazamientos con aire que contenga sustancias químicas o partículas/polvos explosivos (tales como pólvora o polvos metálicos), así como en emplazamientos donde sea obligatorio apagar el motor de los vehículos). Existe peligro de explosión.

2.8 Utilización de auriculares

- Antes de ponerse los auriculares, baje siempre el volumen del aparato. No vuelva a subir el volumen al nivel deseado hasta que se haya puesto los auriculares correctamente.
- Cuando utilice auriculares, no suba el volumen excesivamente. Si aparece un ruido permanente o de fondo en su oído (timbre), debe reducir el volumen o bien dejar de emplear los auriculares.
- Incluso si su auricular ha sido concebido de modo que puede seguir escuchando ruidos exteriores, nunca debe ajustar un volumen que no le permita percibir los ruidos de su entorno.

2.9 Anomalías

Si el aparato presenta alguna anomalía, no intente repararlo por cuenta propia.

- Si se producen daños en la clavija de red, el adaptador o el cable de red del aparato, su sustitución deberá correr a cargo del fabricante o de su servicio de atención al cliente para evitar peligros de descarga eléctrica.
- Si penetra líquido en el aparato o si el aparato ha caído al suelo o ha resultado dañado de otra manera, deberá encargar su revisión a un comercio especializado autorizado. Desenchufe el aparato de la red eléctrica y póngase en contacto con un comercio especializado autorizado.

2.10 Limpieza

- Limpie únicamente el exterior del aparato utilizando el paño suministrado u otro paño suave y seco. No utilice bajo ningún concepto utensilios de limpieza afilados ni productos que contengan disolventes, ya que ocasionarán daños en la superficie del aparato.
- Si el aparato está muy sucio, límpielo con un paño ligeramente humedecido y luego séquelo con un paño suave y seco.

2.11 Eliminación

Los aparatos marcados con el símbolo de al lado no se pueden eliminar con la basura doméstica, sino deben entregarse en un punto de recogida y reciclaje de aparatos eléctricos y electrónicos.

Las pilas pueden contener metales pesados tóxicos y, en consecuencia, deben tratarse como residuos especiales. Para eliminar las pilas, entréguelas en un centro de recogida municipal o a un comercio especializado.

Tenga en cuenta que su aparato está sujeto a la Directiva Europea 2002/96/CE para la reducción de residuos de aparatos electrónicos.

- Por lo tanto, está prohibido eliminar su aparato usado con la basura doméstica.
- Consulte a la administración municipal, las autoridades de eliminación de residuos y la tienda donde compró el producto para obtener información sobre la eliminación de aparatos usados.
- Puede entregar su aparato gratuitamente en los centros de recogida municipales.
- Si elimina debidamente sus aparatos usados evitará daños al medio ambiente y no pondrá en peligro su salud.



3. Volumen de suministro

El volumen de suministro del sonoro iElements incluye numerosos accesorios necesarios para recibir las frecuencias de radio y para conectar otros aparatos.

- Sonoro iElements (con funda)
- Fuente de alimentación
- Antena FM
- Antena AM
- Paño de limpieza
- Guantes
- Manual de instrucciones

4. Desembalaje y puesta en marcha del aparato

Sólo deben emplearse cables de conexión y aparatos externos que se correspondan con el presente aparato en términos de seguridad y de compatibilidad electromagnética y de blindaje. Este aparato satisface todas las normas y las directivas relevantes en relación a la conformidad CE. En caso de realizar modificaciones en el aparato sin la autorización del fabricante, el cumplimiento de estas normas y directivas dejará de estar garantizado. Utilice sólo los accesorios especificados por el fabricante.



¡PELIGRO!

¡Peligro de asfixia si se juega con el material de embalaje!

Si el material de embalaje se utiliza para jugar existe peligro de asfixia. Guarde el material de embalaje fuera del alcance de los niños y las personas que no puedan evaluar el peligro existente.

4.1 Desembalaje del aparato

Todas las piezas del aparato se suministran en una caja.

1. Extraiga el aparato y todos los accesorios del embalaje y compruebe que el contenido esté completo y en perfecto estado.



¡NOTA!

Si detecta daños de transporte, póngase en contacto inmediatamente con su distribuidor.

2. Coloque el aparato en un lugar adecuado teniendo en cuenta las indicaciones de seguridad relativas a las condiciones ambientales expuestas en el capítulo 2.

4.2 Activar la pila

El iElements cuenta con una pila integrada para almacenar la hora en caso de un corte de corriente. Para garantizar una vida útil tan larga como sea posible de la pila, ésta se encuentra separada del circuito eléctrico ex fábrica con una lámina de plástico roja. Retire la lámina antes de utilizar el iElements por primera vez.



¡PELIGRO!

¡Peligro de lesiones debido a una manipulación incorrecta de las pilas!

La manipulación de las pilas debe realizarse con sumo cuidado.

- Extraiga las pilas del compartimento cuando estén gastadas o cuando no tenga previsto utilizar el aparato durante un periodo prolongado.
- No arroje las pilas al fuego ni las exponga a temperaturas elevadas.
- No intente volver a cargar las pilas normales. Existe peligro de explosión. No intente abrir o cortocircuitar las pilas.
- El líquido que sale cuando se utilizan de manera incorrecta puede provocar quemaduras en la piel. En caso de contacto, lave el líquido con abundante agua. En caso de contacto del líquido con los ojos, no los frote; enjuáguelos inmediatamente con agua durante 10 minutos como mínimo y busque atención médica de manera inmediata.

4.3 Establecer la alimentación eléctrica

El aparato recibe la alimentación eléctrica por medio de la fuente de alimentación suministrada.



¡PELIGRO!

¡Peligro de lesiones debido a una manipulación incorrecta!

La manipulación incorrecta de la fuente de alimentación implica peligro de descarga eléctrica.



¡ADVERTENCIA!

¡Daños materiales debido a una conexión de tensión incorrecta!

Si los valores de conexión sobrepasan los valores máximos admisibles del aparato, éste puede resultar dañado.

- Utilice únicamente la fuente de alimentación suministrada.
- No utilice el aparato si la tensión eléctrica especificada en la fuente de alimentación no coincide con la tensión de la base de enchufe.

1. Conecte la clavija de conexión de la fuente de alimentación a la conexión DC de 12 V = 2 A que hay en la parte posterior del aparato.
2. Conecte la clavija de red a la base de enchufe.

4.4 Conexión de la antena

El sonoro iElements dispone de una antena interna para recibir señales de radio en la banda de frecuencias FM. Si no hay suficiente cobertura en el lugar de instalación o si quiere captar más emisoras FM o AM, conéctelo a la antena FM o AM suministrada o a la antena de pared correspondiente.

Antena FM o antena de pared

1. Conecte la antena FM suministrada o la antena de pared a la conexión para antena FM que hay en la parte posterior del aparato.
2. Desplace el conmutador FM de **INT** a **EXT**.
3. Oriente la antena FM suministrada hasta encontrar la recepción óptima.



¡NOTA!

A fin de lograr una mejor recepción con la antena interna, cuando no haya conectada ninguna antena externa a la conexión FM el conmutador debe permanecer en la posición **INT**.

Antena AM

1. Conecte la antena AM suministrada a la conexión para antena AM que hay en la parte posterior del aparato.
2. Oriente la antena AM hasta encontrar la recepción óptima.

4.5 Conexión de los auriculares

El aparato permite conectar auriculares con un conector jack de 3,5 mm (no incluidos en el volumen de suministro).



¡PELIGRO!

¡Peligro de lesiones debido a un uso incorrecto de los auriculares!

El uso incorrecto de los auriculares puede provocar accidentes graves y daños en la salud.

- Cuando utilice auriculares, no suba el volumen excesivamente.
- Incluso si su auricular ha sido concebido de modo que puede seguir escuchando ruidos exteriores, nunca debe ajustar un volumen que no le permita percibir los ruidos de su entorno.

1. Antes de conectar los auriculares, ponga el volumen al mínimo.
Para ello, utilice el botón VOL-.
2. Conecte la clavija de los auriculares a la salida de auriculares que hay en la parte posterior del aparato.
3. Suba el volumen lentamente. Utilice para ello el botón Vol+.

Los elementos de mando del sonoro iElements permiten acceder a todas las funciones de manera rápida y sencilla.

5. Elementos de mando y conexiones

Parte frontal del iElements:

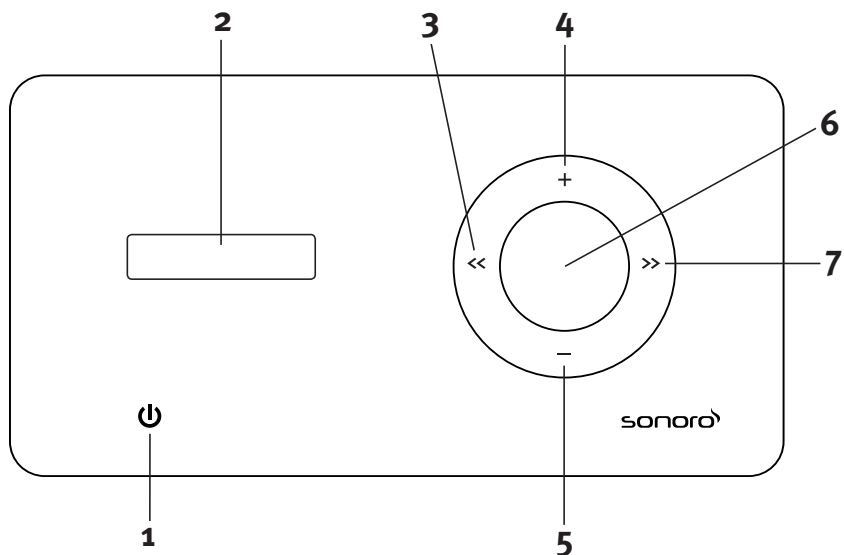



- 1**
- 2** Pantalla
- 3** << (Atrás)
- 4** +
- 5** -
- 6** Botón de menú
- 7** >> (Adelante)

Sensor de contacto: encendido/apagado, FM/AM/iPod/Aux

Búsqueda de emisoras, navegación
Aumentar el volumen, aumentar valores
Reducir el volumen, reducir valores
Activar el menú, confirmar entradas
Búsqueda de emisoras, navegación

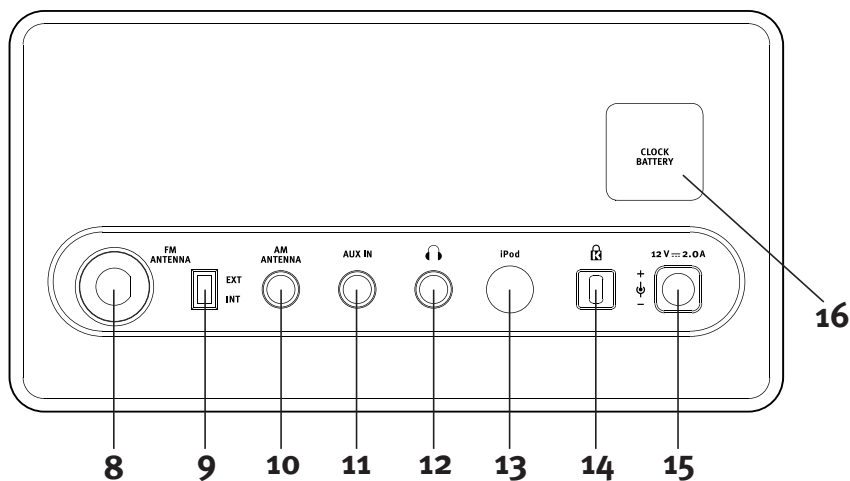
Parte posterior del iElements:



- | | | |
|-----------|---|--|
| 8 | FM ANTENNA | Conexión para la antena FM |
| 9 | EXT INT | Selector de antenas |
| 10 | AM ANTENNA | Conexión para la antena AM |
| 11 | AUX IN | Conexión para dispositivos de audio externos |
| 12 |  | Conexión para auriculares |
| 13 | iPod | Conexión para base eDock externa para iPod® |
| 14 |  | Conexión para sistema de seguridad antirrobo |
| 15 | 12 V = 2.0 A | Conexión para el adaptador de red |
| 16 | CLOCK BATTERY | Tapa para la pila |

6. Ajuste de las funciones básicas

6.1 Encender

Toque el símbolo  en la parte frontal del aparato. En este lugar, el iElements está dotado de un sensor de contacto, de modo que basta un toque ligero. Después de encender el aparato se activa el último modo de música empleado (radio FM, radio AM, iPod, Aux), el volumen de la música va aumentando paulatinamente y se enciende la iluminación circular.



¡NOTA!

En los ajustes del iElements puede desactivar la iluminación del teclado. Para más información, consulte el capítulo 8.6. Además, el iElements también se puede encender automáticamente. Para emplear la función de alarma, consulte el capítulo 8.2.

6.2 Apagar

Toque y mantenga pulsado  en la parte frontal durante 2 segundos aproximadamente para apagar el aparato. En la pantalla aparece **GOOD BYE** seguido por la hora y se apaga lentamente la iluminación del teclado.



¡NOTA!

El iElements también puede apagarse automáticamente después de cierto tiempo. Para emplear la función de apagado automático, consulte el capítulo 8.3.

6.3 Volumen

Cuando el aparato esté encendido pulse el botón + para aumentar el volumen del iElements y el botón – para reducirlo. La pantalla le informa sobre el volumen elegido. Puede ajustar el volumen en 30 niveles desde VOL MIN (silencio) hasta VOL MAX.



¡PELIGRO!

Por favor, no utilice el iElements con un volumen excesivo. En caso de escuchar música con un volumen excesivo existe peligro para su sistema auditivo. Observe las indicaciones de seguridad del capítulo 2.

7. Modo de radio

7.1 Selección de la banda de frecuencias

Cuando se enciende, el iElements se activa con el último modo de reproducción utilizado. Pulse repetidamente el símbolo  para elegir entre los modos de reproducción (radio FM, radio AM, iPod y Aux).

El modo de radio FM permite recibir las emisoras de ondas ultracortas, mientras que el modo de radio AM permite escuchar las emisoras de radio de onda media. Para más información sobre los modos Aux e iPod, consulte los capítulos 9.2 y 9.6.



¡NOTA!

La banda de frecuencias FM se refiere a ondas ultracortas y se encuentra en la banda II VHF entre 87,5 MHz y 108,0 MHz. La banda de frecuencias AM se corresponde con la banda de onda media y se encuentra entre 522 kHz y 1620 kHz (Europa) y entre 520 kHz y 1710 kHz (EE.UU.).

7.2 Búsqueda de emisoras

Después de elegir una banda de frecuencias (radio FM o radio AM) utilice los botones << y >> para buscar emisoras.

Mantenga pulsado uno de estos botones para empezar una búsqueda automática en la dirección correspondiente. Cuando se encuentra una emisora de señal potente, se para la búsqueda automática y se reproduce la emisora de radio.

Pulse brevemente el botón << o >> para ajustar con precisión la frecuencia de la emisora. Si no se realiza ningún ajuste en la frecuencia de la emisora durante aproximadamente 10 segundos, en la pantalla deja de verse la frecuencia de la emisora y se muestra la hora.



¡NOTA!

Preste atención a que las antenas estén bien conectadas y a que el selector de antenas esté ajustado correctamente. Si no se conecta la antena AM suministrada no se pueden recibir emisoras de la banda AM.

7.3 Memorización de emisoras

El iElements puede memorizar hasta 10 emisoras por banda de frecuencias.

Cuando encuentre una emisora y quiera memorizarla, pulse el botón de menú para acceder al menú. Acto seguido, mantenga pulsado el botón << o >> hasta que en la pantalla aparezca **MEM SET**.

A continuación, seleccione uno de los puestos de memoria p 0 a p 9 con los botones + y –.

El texto **FREE** y **USED** que se visualiza detrás de cada puesto de memoria informa sobre si está libre o si ya tiene asignada alguna emisora. Los puestos de memoria que ya tengan asignada una emisora se pueden volver a utilizar. Confirme su selección con el botón de menú.

En la pantalla aparece **P 0...9 SAVED**.

Para cancelar el proceso de memorización basta con no pulsar ningún botón durante aproximadamente 5 segundos. Acto seguido, el iElements regresará a la reproducción normal desde el menú.



¡NOTA!

iElements dispone de una memoria incorporada, de modo que las emisoras se conservan también si el aparato se desenchufa de la red eléctrica.

7.4 Selección de emisoras memorizadas

El iElements puede memorizar hasta 10 emisoras por banda de frecuencias.

Para seleccionar una emisora memorizada, encienda el iElements, seleccione la banda de frecuencias que desee con el símbolo  y active el menú con el botón de menú.

En la pantalla se visualizará la función **MEM CALL** y, después de confirmar de nuevo con el botón de menú, pulse los botones + y - para seleccionar uno de los puestos de memoria **P 0** a **P 9**. Después del puesto de memoria se muestra la frecuencia de la emisora que tiene asignada. Si el puesto de memoria continúa vacío, a continuación se mostrará el texto **FREE**. Cuando haya elegido la emisora deseada, el iElements reproducirá la emisora memorizada. Para cancelar la selección de una emisora, basta con que no pulse ningún botón durante aproximadamente 5 segundos. Acto seguido, el iElements regresará a la reproducción normal desde el menú.



¡NOTA!

El iElements nuevo se entrega sin emisoras memorizadas. Por lo tanto, todos los puestos de memoria van seguidos del texto **FREE**.

8. Ajustes

8.1 Hora

Cuando el iElements está apagado o si no se pulsa ningún botón durante un periodo prolongado cuando está encendido, en la pantalla se muestra la hora. La hora se puede visualizar en formato de 24 horas (p. ej. 21:20) o en formato de 12 horas (p. ej. 9:20 PM).

Para ajustar la hora, apague el iElements. Pulse una vez el botón de menú, seleccione el punto de menú "time" con los botones << y >> y confirme la selección con el botón de menú. Ahora podrá elegir entre el formato de 24 horas (24 hr) y de 12 horas (12 hr) con los botones+ y -.

Después de confirmar la selección con el botón de menú, utilice los botones << y >> para cambiar entre el ajuste de las horas y los minutos (el elemento seleccionado parpadea) y los botones + y - para ajustar los valores correspondientes. Por último, vuelva a pulsar el botón de menú para confirmar el ajuste.



¡NOTA!

AM significa "ante meridiem" y se refiere a todas las horas desde media noche hasta las 11:59 horas. PM significa "post meridiem" y se refiere a todas las horas desde mediodía hasta las 23:59 horas.

8.2 Alarma

El iElements puede despertarle con una emisora de radio o con un sonido agradable. Asimismo, permite ajustar el volumen del despertador y también lo que se conoce como función Snooze (repetición de alarma).

La alarma se puede ajustar cuando el iElements está encendido y también cuando está apagado. En ambos casos, pulse el botón de menú y, acto seguido, pulse los botones << y >> hasta que en la pantalla aparezca el punto de menú **ALARM**. Confirme la selección con el botón de menú.

Ahora puede activar (**ALM ON**) o desactivar (**ALM OFF**) la alarma con los botones + y - y confirmar con el botón de menú. Si elige **ALM OFF** termina el ajuste. La alarma activada se indica por un símbolo de alarma pequeño en la pantalla.

Si ha elegido **ALM ON**, puede ajustar la hora del despertador. Utilice los botones +/- y <</>> y proceda de la misma forma que para ajustar la hora. Confirme la selección con el botón de menú.

A continuación, en la pantalla se mostrará **SOURCE** y podrá elegir la señal que desea utilizar para el despertador. Puede elegir entre las bandas de frecuencias **FM** y **AM** y un sonido de alarma (**BEEP**). Elija una opción con los botones << y >> y confírmela con el botón de menú. Si opta por una emisora de radio, puede utilizar las emisoras de radio memorizadas. Elija uno de los 10 puestos de memorización que hay disponibles por banda de frecuencias ("preset 0...9") con los botones + y -.

A continuación, en la pantalla se mostrará **VOLUME** y podrá ajustar el volumen de la fuente de señales con los botones + y -. Cuando empieza a sonar la alarma, el volumen aumenta lentamente hasta alcanzar el nivel seleccionado. Confirme con el botón de menú para finalizar el ajuste de la alarma. En la pantalla aparece **ALARM ON**.



¡NOTA!

Cuando ajuste la hora del despertador, preste especial atención al formato de hora seleccionado. La alarma activada se indica por un símbolo de alarma en la pantalla. Antes de utilizarla por primera vez, pruebe diferentes volúmenes de despertador para encontrar el volumen adecuado. Si hay un aparato conectado a la salida de auriculares, tenga presente que el sonido de alarma sólo sonará en dicho aparato. Esto significa que, por ejemplo, si se le caen los auriculares, no oír la alarma. No olvide desactivar la alarma, por ejemplo, cuando esté de viaje.

Para desactivar la alarma cuando empiece a sonar, mantenga pulsado el botón de menú durante aproximadamente dos segundos. La alarma deja de sonar y el pequeño símbolo de alarma en la pantalla deja de parpadear.

Para que la alarma se interrumpa temporalmente en lugar de desactivarse cuando esté sonando, utilice la función Snooze. Cuando la alarma empiece a sonar, pulse brevemente el botón de menú. En la pantalla aparecerá **SNOOZE** y podrá ajustar el número de minutos tras los cuales debe volver a sonar la alarma con los botones + y -. El ajuste predeterminado son 5 minutos. Después de elegir una opción, confírmela con el botón de menú. El pequeño símbolo de alarma de la pantalla continuará parpadeando y la alarma volverá a sonar después del tiempo ajustado. Para finalizar la función Snooze antes de tiempo, mantenga pulsado el botón de menú durante aproximadamente 2 segundos hasta que se el aparato se apague automáticamente.

8.3 Apagado automático

Si quiere dormirse escuchando la música del iElements, el aparato puede apagarse después de un tiempo determinado. (Función Sleep Timer)

Para activar esta función, pulse el botón de menú, seleccione el punto de menú **SLEEP** con los botones << y >> y confirme nuevamente con el botón de menú. En la pantalla aparecerá el símbolo **ST**. (Sleep Timer)

Si el apagado automático ya está ajustado, se indica el tiempo restante. El tiempo de apagado se puede ajustar en pasos de minutos con los botones << y >>. El tiempo de apagado se puede ajustar en pasos de 5 y 15 minutos con los botones + y -. Pulse el botón de menú para confirmar la selección.

Tiene varias opciones a su disposición: desde 5 hasta 90 minutos. Seleccione **OFF** para desactivar la función de apagado automático. Poco antes de que se apague el iElements se mostrará información sobre el tiempo restante. Un minuto antes de apagarse, el iElements empieza a reducir lentamente el volumen de reproducción.

8.4 Ecualizador (Bass/Treble)

Puede adaptar el sonido de su iElements a sus preferencias personales o bien a las condiciones de espacio. Para ello, los bajos y los agudos se pueden modificar en 7 niveles cada uno. Con el iElements encendido, pulse el botón de menú y luego seleccione el punto de menú **BASS** o **TREBLE** con los botones << y >>. Confirme su selección con el botón de menú. Ahora podrá modificar el nivel de bajos o agudos del iElements, según el punto de menú que haya seleccionado. Seleccione un valor entre -3 y +3 con los botones + y -. Un valor positivo significa que se potenciarán las frecuencias de bajos o agudos (según se haya seleccionado **BASS** o **TREBLE**). Un valor negativo significa una reducción de las frecuencias correspondientes.

8.5 Dimmer

El brillo de la pantalla también se puede adaptar a sus necesidades.

Con el iElements encendido, pulse el botón de menú y luego seleccione el punto de menú **DIMMER** con los botones << y >>. Seleccione uno de los tres niveles de brillo, **DIM LO**, **DIM MI** y **DIM HI**, con los botones + y -. **DIM LO** es el ajuste más oscuro y **DIM HI** el más claro.

8.6 Iluminación circular

El iElements dispone de una iluminación circular de los botones << a >>. Se ilumina cuando se enciende el iElements y se apaga junto con el aparato. Esta iluminación también se puede desactivar completamente.

Para modificar la iluminación circular, pulse una vez el botón de menú con el iElements encendido. Acto seguido, seleccione el punto de menú **LIGHT** con los botones << y >>. Ahora podrá ajustar el brillo de la iluminación circular del iElements con los botones + y -. Puede elegir entre iluminación muy clara (**HIGH**), normal (**MID**) y débil (**LOW**). Para desactivar la iluminación circular, seleccione (**OFF**).

9. Conexiones

9.1 Auriculares

La conexión de auriculares permite conectar auriculares con un conector jack de 3,5 mm. Tenga cuidado de no confundir la conexión de auriculares con la conexión Aux-In.



¡PELIGRO!

Evite emplear los auriculares con un volumen elevado durante mucho tiempo. ¡Existe peligro de daños permanentes en el sistema auditivo! Evite especialmente que los niños ajusten un volumen excesivo.

9.2 Aux-In

La conexión Aux-In permite conectar un aparato externo y disfrutar de la música de dicho aparato (p. ej. un reproductor de mp3) con el excelente sonido del iElements. Para ello, conecte el aparato externo a la conexión jack hembra de 3,5 mm utilizando el cable de conexión (no incluido en el volumen de suministro). Tenga cuidado de no confundir la conexión Aux-In con la conexión de auriculares.



¡NOTA!

El aparato empleado debe emitir los datos de audio a través de un jack hembra de 3,5 mm. Para realizar la conexión con el iElements se puede utilizar, por ejemplo, la salida de auriculares de un reproductor de MP3 o la salida Line de un ordenador. Tenga en cuenta también la información del capítulo 11 Datos técnicos.

9.3 Antenas

El iElements puede recibir emisoras en las bandas de frecuencias FM y AM. Si las condiciones de recepción son buenas, la antena integrada puede recibir emisoras FM. Para utilizar la antena integrada, coloque el selector de antenas en la posición "INT".

Para mejorar la recepción, conecte la antena de cable suministrada a la conexión "FM Antenna" o conecte el iElements a la antena de pared de su casa utilizando esa misma conexión.



¡NOTA!

Si tiene conexión a un sistema de radio y televisión por cable, puede conectar la conexión de antena de su iElements a su base de antena utilizando un cable coaxial convencional para recibir la radio del cable. Este cable coaxial no está incluido en el volumen de suministro.

Para recibir emisoras de la banda de frecuencias AM, conecte la antena de cuadro suministrada. Para ello, conecte el conector jack de 3,5 mm de la antena a la conexión "AM Antenna" del iElements. Tenga cuidado de no confundir las conexiones de la parte posterior del aparato.

9.4 Sistema de seguridad antirrobo

Para proteger el iElements contra posibles robos, dispone de una conexión para un conector de seguridad Kensington. En ella podrá conectar cualquier conector de seguridad compatible con una conexión para conectores de seguridad Kensington.



¡NOTA!

El conector de seguridad no está incluido en el volumen de suministro.

9.5 Corriente

El iElements recibe la alimentación eléctrica a través del adaptador de red suministrado. Por favor, conecte primero el adaptador a la base de enchufe y luego la clavija del adaptador a la conexión "DC 12V" del iElements.



¡NOTA!

Utilice únicamente el adaptador de red suministrado y observe las indicaciones de seguridad del capítulo 2.

9.6 iPod (eDock opcional)

El iElements dispone de una conexión que permite conectarlo a una base eDock para iPod® (opcional).



¡NOTA!

Consulte las indicaciones de manejo detalladas en el manual de instrucciones suministrado en la caja de la base eDock.

1. Conecte el iPod® a la base; el iElements cambiará automáticamente al modo iPod® y empezará la reproducción.
2. En la pantalla aparecerá el texto IPOD. Al mismo tiempo también se carga la batería del iPod®.



¡NOTA!

Con el modo iPod® activado, mantenga pulsado el botón de menú para seleccionar el modo de menú. Desde aquí podrá abrir las opciones ALARM, SLEEP, BASS, TREBLE, DIMMER y LIGHT con los botones << y >>.



¡NOTA!

Al cambiar de modo se detiene la reproducción del iPod®. Cuando vuelva a activar el modo iPod®, la reproducción del iPod® se reanudará automáticamente en el último punto.

3. Con el modo iPod® activado, pulse el botón << para activar la función de menú del iPod®. En la pantalla se mostrará el texto IPODMENU. Acto seguido, pulse los botones + y - para desplazarse hacia arriba y hacia abajo. Confirme su selección con el botón de menú. Después de aproximadamente 6 segundos, los botones + y - se podrán volver a utilizar para subir y bajar el volumen.

El iPod® se puede manejar con los botones del aparato.

En ese caso, los botones del aparato se corresponden con los siguientes botones del iPod®:

Función	iPod®	iElements
Abrir selección de menú	Menú	<<
Ir al siguiente menú superior	Menú	<<
Ir a la entrada de menú anterior (arriba)	Click Wheel	+
Ir a la siguiente entrada de menú (abajo)	Click Wheel	-
Seleccionar objeto de menú	Botón de menú	Botón de menú
Reproducir título	Start/Pause	Botón de menú
Reproducir siguiente título	Adelante/avance rápido	>>
Pausar/reanudar reproducción	Start/Pause	Botón de menú
Finalizar reproducción	Start/Pause	

10. Solución de problemas

Todos los aparatos eléctricos pueden sufrir algún problema. No obstante, esto no significa siempre que el aparato esté averiado. Por este motivo, intente solucionar el problema usted mismo con ayuda de la siguiente tabla.

Problema	Causa posible	Solución
El aparato no se enciende	La fuente de alimentación no está bien conectada	Conecte la fuente de alimentación correctamente (véase el capítulo 2.4 "Alimentación eléctrica").
No se escucha sonido	El volumen está ajustado al mínimo	Aumente el volumen (véase el capítulo 6.3 "Volumen").
	Están conectados los auriculares	Extraiga los auriculares de la conexión
	Está ajustado otro modo	Ajuste el modo correcto (véase el capítulo 7.1 "Selección de la banda de frecuencias").

Problema	Causa posible	Solución
Mala calidad de recepción FM	La potencia de señal de la emisora es demasiado débil para la antena interna	Conecte la antena FM externa (véase el capítulo 4.4 "Conexión de la antena").
	El conmutador de antenas está mal ajustado	Coloque el conmutador de antenas en la posición correcta (véase el capítulo 4.4 "Conexión de la antena").
	La antena FM está mal orientada	Cambie la posición de la antena FM.
Mala calidad de recepción AM	La antena AM no está conectada	Conecte la antena AM (véase el capítulo 4.4 "Conexión de la antena").
	La antena AM está mal orientada	Cambie la posición de la antena AM.
La alarma no funciona	La alarma no está activada	Active la alarma (véase el capítulo 8.2 "Alarma").
	El volumen del despertador está ajustado al mínimo	Aumente el volumen (véase el capítulo 8.2 "Alarma").
	Están conectados los auriculares	Extraiga los auriculares de la conexión

11. Datos técnicos

Pantalla	Pantalla VFD de 8 caracteres
Alimentación interna mediante pilas	Pila de litio de 3 V (código IEC: CR2032)
Consumo de potencia en modo de espera	aprox. 2 W
Dimensiones	aprox. 210 x 130 x 120 mm
Peso sin fuente de alimentación	aprox. 1.600 g

AUX-IN

Tensión máx. de entrada	250 mV ef.
Impedancia de entrada	22 kOhm

ADAPTADOR DE RED

Número de modelo	VA24*-120200
Entrada	100-240 V~ AC, 0,7 A, 50-60 Hz
Salida	12 V DC, 2,0 A
Dimensiones	aprox. 81,5 x 49,5 x 48,5 mm
Peso	aprox. 200 g

* Para versiones de distintos países (p.ej. A para EE.UU., B para Europa, C para Reino Unido y E para Australia). ¡Reservado el derecho a realizar modificaciones técnicas!

Declaración de conformidad

Fabricante: sonoro audio GmbH

Por la presente, declaramos que el sonoro iElements cumple en términos de diseño, construcción y tipo constructivo con los requisitos básicos de la Directiva de compatibilidad electromagnética 2004/108/CE y la Directiva de baja tensión 2006/95/CE, incluidas las modificaciones aplicables hasta el momento de declaración.



Declaración de conformidad FCC

Este aparato cumple con las normas de la FCC, Parte 15. El funcionamiento del aparato está sujeto a las siguientes normas:

- (1) Este aparato no puede generar interferencias perjudiciales, y
- (2) Este aparato debe aceptar la entrada de interferencias, incluidas aquellas que pudieran provocar un funcionamiento indeseado.



Interferencias con señales de radio y televisión

Este equipo ha sido probado y cumple con los límites de emisiones electromagnéticas para un dispositivo digital de la clase B, de acuerdo con la Parte 15 de las normas de la FCC. Estos límites están diseñados para proporcionar una protección razonable contra interferencias perjudiciales en una instalación residencial. Este aparato genera, utiliza y puede irradiar energía electromagnética. Si no se instala y utiliza en conformidad con las instrucciones, puede provocar interferencias perjudiciales en la recepción de señales de radio o televisión. No obstante, no existe ninguna garantía de que no se vayan a provocar interferencias en un lugar determinado. Si el aparato provoca interferencias reales en la recepción de las señales de radio o televisión que se pueden generar al encender y apagar los aparatos, se ruega al usuario tome una de las siguientes medidas para solucionar el problema:

- Aumentar la distancia entre el aparato y el aparato receptor.
- Conectar el aparato a otra base de enchufe, de manera que el aparato y el aparato receptor se encuentren en circuitos eléctricos distintos.
- Solicitar ayuda al distribuidor o a un técnico de radio y televisión con experiencia.

La ejecución de modificaciones o alteraciones no autorizadas explícitamente por sonoro audio GmbH podría invalidar la autorización del usuario a utilizar el aparato.

La declaración de conformidad completa está disponible en support@sonoro-audio.com

12. Garantía

- Para poder reclamar derechos de garantía, sin que ello reduzca sus derechos legales, rige lo siguiente:

Los derechos de garantía sólo pueden hacerse efectivos dentro de un plazo de como máximo 2 años (1 año en América del Norte) a partir de la fecha de compra.

- Dentro de este plazo de garantía, solucionaremos gratuitamente todos los fallos debidos a defectos de material o de fabricación mediante la reparación o la sustitución del aparato.
- Por favor, acuda a su distribuidor o envíe el aparato defectuoso, adjuntando la tarjeta de garantía y el recibo de compra, a la dirección de servicio técnico. La reparación o la sustitución del aparato no da lugar a ningún plazo de garantía nuevo. El plazo de garantía de 2 años (1 año en América del Norte) a partir de la fecha de compra es vinculante.
- Quedan excluidos de la garantía los daños por un uso indebido y por desgaste y consumo normales, así como los defectos que no repercutan significativamente en el valor o la idoneidad de uso del aparato. En caso de intervención realizada por alguien distinto a nuestro servicio autorizado, la garantía también quedará anulada.



iElements

Tarjeta de garantía

AU-4501

Apellido

Número de serie

Nombre

Dirección

CP y localidad

Teléfono

Descripción del fallo

Correo electrónico

Firma del comprador

sonoro

